

Systémy vedení potrubí/ technika spojování potrubí

A1 Profipress s SC-Contur

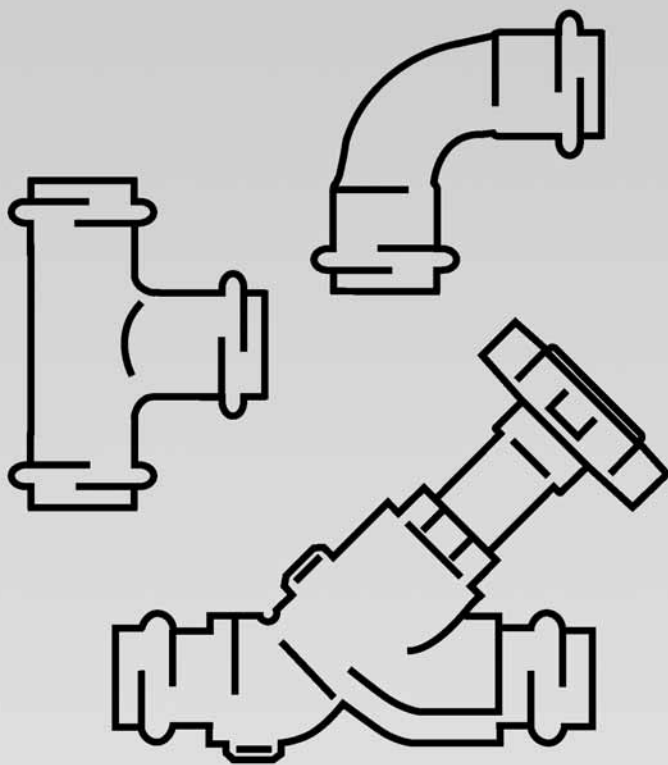

viega

Spojovací systém měděných trubek s lisovací spojovací technikou pro instalaci pitné vody a topení, pro Cu-trubky podle DIN EN 1057, přezkoušeno podle DVGW-pracovního listu W 534, s trubkami podle DVGW-pracovního listu GW 392, se zkušební značkou DVGW.

Upozornění:

Od ledna 2012 jsou optimalizovány spojky Profipress. Změny budou probíhat postupně u rozměrových údajů Z a L.

Údaje se stavebními rozměry jsou k dispozici v rozměrovém katalogu Profipress.

Tvarově stabilní pro rychlé a čisté instalace pitné vody a topení ve sklepních, stoupacích a etážových rozvodech.

Zalisováno zastudena během několika sekund se všemi z toho vyplývajícími výhodami.

Žádné spoje prováděné pájením nebo svárováním, tedy také žádné nebezpečí požáru – obzvláště důležité při provádění sanací.

Spojky Profipress jsou vybaveny **SC-Contur** - bezpečnostní konturou, která je umístěna na drážce lisovací spojky, jejíž funkcí je rozpoznání nezalisovaného místa spoje pomocí vytékající vody při plnění zařízení.

SC-Contur je certifikována a splňuje požadavky DVGW-pracovního listu W 534, bod. 12.14, na spoje s nucenou netěsností.

Rozsáhlý sortiment trubkových spojek vyhovuje všem různorodým variantám instalací a připojení.

Velikost spojek: 12, 15, 18, 22, 28, 35, 42 a 54 mm jakož i 64,0, 76,1,88,9 a 108,0 mm.

Systém dopojení topných těles Profipress se vyznačuje malým počtem systémových komponentů, které jsou optimálně navzájem přizpůsobeny.

Pro značkové měděné trubky podle DIN EN 1057, např. trubky SANCO[®], WICU[®] a cuprotherm[®].

Velikost spojek: 10, 12, 14, 15, 18, 22 a 28 mm.

Materiály měď / červený bronz případně měď / měď umožňují zachování tradičních instalačních zvyklostí.

Elektrohydraulické systémové lisovací nástroje jakož i akumulátorové systémové lisovací nástroje zhotovují nerozebíratelná, pevná spojení.

Oblasti použití Profipress:

- Pitná voda
- Dešťová voda
- Topení
- Dopojení topných těles
- Solární zařízení (ploché kolektory / vakuové kolektory*)
- Požární vodovody
- Požární trysky
- Zařízení se stlačeným vzduchem
- Inertní plyny
- Rozvody s chladicí vodou
- Zařízení s dálkovým zásobováním teplem*
- Zařízení s nízkotlakou párou*
- *ve spojení s Viega FKM-těsnícím prvkem

Maximální provozní teploty a tlaky v jednotlivých oblastech použití vyhledejte prosím v technických podkladech.

Vedle oblasti použití v domovní a podnikové technice je Profipress také použitelný v průmyslových stavbách a zařízeních.

Dále nabízí Profipress tzv. labs-freie fitinky (zbuvené substanci poškozujících proces lakování) pro výstavbu průmyslových zařízení, kde je tento požadavek vyžadován (dotazy k této problematice v závodech Attendorn).

° = VdS-schválení

(schválení pro použití v zařízeních protipožárních trysek)







EAN-Code



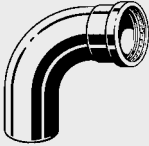

Číslo EAN je sestaveno z konstantního čísla výrobce 4015211 a jednotlivých šestimístných čísel artiklů, v tomto příkladě 305 611. Výměna posledních šesti pozic za čísla artiklů dává kód EAN.



Obsah

<u>Sanita / topení:</u>	
Oblouky a kolena	4
T-kusy a nadoblouky	7
Závitové přechody a objímky	10
Šroubení, víčka a přírubové přechody	16
<u>Sanita:</u>	
Přípojky armatur, montážní jednotky a pohlcovače hluku	21
<u>Vnitřně ložené technika Smartloop:</u>	
Vnitřně ložené cirkulační potrubí a příslušenství	26
<u>Sanita:</u>	
Systémové uzavírací ventily z červeného bronzu	28
<u>Sanita / topení:</u>	
Systémové kulové kohouty z červeného bronzu	29
<u>Sanita:</u>	
Podomítkové uzavírací ventily a vybavovací sety	31
<u>Sanita / topení:</u>	
Kulové kohouty	33
<u>Připojení topných těles:</u>	
Rozdělovače, křížové T-kusy a tvarovky	33
Přípojky topných těles a příslušenství	34
Vývody ze stoupací trubky	38
Připojení ze soklových lišt a topných těles	39
<u>Průmysl:</u>	
Hadicové nátrubky	43
Nářadí	43
Jednotlivé díly	44

	Objednací údaje	Předběžné balení	Art. č.	R. s.	EURO bez DPH
Sanita / topení: Oblouky a kolena					
	Profipress-oblouk 90°, s SC-Contur, z mědi, model 2416				
	d				
	12	10	291 488	86	2,39
	14	10	443 863	86	3,09
	15	10/100	291 501	86	2,39
	16	10	443 870	86	3,84
	18	10/100	291 495	86	3,14
	°22	10/100	291 518	86	3,94
	°28	5/50	291 525	86	8,29
	°35	5	291 532	86	16,59
°42	5	291 549	86	31,63	
°54		291 556	86	42,74	
	Profipress XL-oblouk 90°, s SC-Contur, z mědi, model 2416XL				
	d				
	64,0		577 681	67	104,07
	76,1		476 847	67	104,90
88,9		476 854	67	127,45	
108,0		476 861	67	174,26	
	Profipress-oblouk 90°, s SC-Contur, z mědi, l x A, model 2416.1				
	d				
	12	10	291 648	86	2,25
	14	10	444 099	86	3,66
	15	10/100	291 662	86	2,25
	16	10	444 105	86	3,70
	18	10/100	291 655	86	3,09
	°22	10/100	291 679	86	4,03
	°28	5/50	291 686	86	9,09
	°35	5	291 693	86	16,36
°42	5	291 709	86	32,34	
°54		291 716	86	43,26	
	Profipress XL-oblouk 90°, s SC-Contur, z mědi, l x A, model 2416.1XL				
	d				
	64,0		577 698	67	75,30
	76,1		476 878	67	104,90
88,9		476 885	67	127,45	
108,0		476 892	67	174,26	
	Profipress-redukovaný oblouk 90°, s SC-Contur, z mědi, model 2416.2				
	d x d				
15 x 12	5	629 281	86	2,91	

Profipress s SC-Contur A1

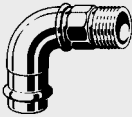
	Objednací údaje	Předběžné balení	Art. č	R. s.	EURO bez DPH
 <p>Profipress-oblouk 45°, s SC-Contur, z mědi, <u>model 2426</u></p>	d				
	12	10	292 409	86	2,62
	14	10	444 051	86	4,22
	15	10/100	292 348	86	2,62
	16	10	444 068	86	4,83
	18	10/100	292 416	86	2,77
	° 22	10/100	292 355	86	3,42
	° 28	5/50	292 362	86	10,83
	° 35	5	292 379	86	15,61
	° 42	5	292 386	86	25,35
° 54		292 393	86	35,52	
 <p>Profipress XL-oblouk 45°, s SC-Contur, z mědi, <u>model 2426XL</u></p>	d				
	64,0		577 766	67	95,85
	76,1		476 908	67	100,08
	88,9		476 915	67	119,42
108,0		476 922	67	162,89	
 <p>Profipress-oblouk 45°, s SC-Contur, z mědi, l x A, <u>model 2426.1</u></p>	d				
	12	10	292 577	86	2,11
	14	10	444 112	86	3,42
	15	10/100	292 508	86	2,16
	16	10	444 129	86	3,56
	18	10/100	292 560	86	2,81
	° 22	10/100	292 515	86	3,14
	° 28	5/50	292 522	86	10,73
	° 35	5	292 539	86	15,04
	° 42	5	292 546	86	23,62
° 54		292 553	86	35,05	
 <p>Profipress XL-oblouk 45°, s SC-Contur, z mědi, l x A, <u>model 2426.1XL</u></p>	d				
	64,0		577 773	67	82,12
	76,1		476 939	67	92,00
	88,9		476 946	67	109,73
108,0		476 953	67	150,09	
 <p>Profipress-redukovaný oblouk 45°, s SC-Contur, z mědi, <u>model 2426.2</u></p>	d x d				
	15 x 12	5	629 298	86	3,00

	Objednáací údaje	Předběžné balení	Art. č.	R. s.	EURO bez DPH
 <p>Sanpress-oblouk 90°, s SC-Contur, z červeného bronzu, s R-závitem, model 2214</p>	d x R				
	12 x 3/8	5	290 863	87	11,94
	12 x 1/2	5	290 870	87	11,98
	14 x 1/2	5	444 006	87	14,46
	15 x 3/8	5	314 361	87	17,84
	15 x 1/2	5	112 950	87	11,98
	15 x 3/4	5	443 030	87	14,91
	16 x 1/2	5	444 013	87	15,27
	18 x 1/2	5	281 205	87	19,06
	18 x 3/4	5	314 354	87	18,60
	22 x 3/4	5	115 623	87	19,37
	28 x 1	5	118 730	87	29,01
	35 x 1 1/4	5	127 329	87	38,56
	42 x 1 1/2		128 500	87	52,66
	54 x 2		197 988	87	74,51
 <p>Sanpress-zástrčné koleno 90°, z červeného bronzu, s Rp-závitem, model 2214.3</p>	d x Rp				
	15 x 1/2	5	308 001	87	7,97
 <p>Sanpress-koleno 90°, s SC-Contur, z červeného bronzu, s Rp-závitem, model 2214.2</p>	d x Rp				
	12 x 3/8	5	290 924	87	7,39
	12 x 1/2	5	290 931	87	7,39
	14 x 1/2	5	444 020	87	9,69
	15 x 3/8	5	298 241	87	17,39
	15 x 1/2	5	108 441	87	7,39
	15 x 3/4	5	314 385	87	17,07
	16 x 1/2	5	444 037	87	8,20
	18 x 1/2	5	281 236	87	16,62
	18 x 3/4	5	298 227	87	18,47
	22 x 1/2	5	298 234	87	19,87
	22 x 3/4	5	283 711	87	11,71
	22 x 1	5	314 378	87	18,60
	28 x 1/2	5	442 033	87	20,86
	28 x 3/4	5	446 611	87	20,86
	28 x 1	5	283 728	87	21,35
	35 x 1 1/4	5	283 704	87	35,23
	42 x 1 1/2		299 415	87	45,41
	54 x 2		299 422	87	72,12

Profipress s SC-Contur **A1**

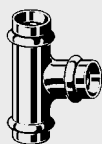

Objednací údaje Předběžné balení Art. č. R. s. EURO bez DPH

**Sanita / topení:
T-kusy a nadoblouky**

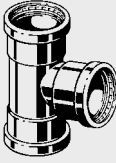
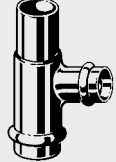
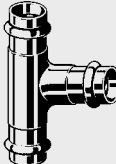

**Profipress-T-kus,
s SC-Contur,
z mědi,
model 2418**

Objednací údaje	Předběžné balení	Art. č.	R. s.	EURO bez DPH
d x d x d				
12		10 291 884	86	3,61
12 x 15 x 12		10 322 717	86	10,87
14		10 443 887	86	4,73
14 x 12 x 14		10 443 900	86	7,26
15	10/100	291 952	86	3,61
15 x 12 x 12		10 291 907	86	8,29
15 x 12 x 15		10 291 914	86	4,17
15 x 15 x 12		5 315 085	86	8,48
15 x 18 x 15		10 322 724	86	10,64
15 x 22 x 15		10 322 700	86	12,23
16		10 443 894	86	5,58
16 x 12 x 14		5 443 917	86	9,28
16 x 14 x 16		10 443 924	86	7,26
18	10/100	291 891	86	4,92
18 x 12 x 15		5 365 073	86	11,20
18 x 12 x 18		10 324 827	86	4,64
18 x 14 x 18		10 443 931	86	13,26
18 x 15 x 15		10 291 921	86	8,72
18 x 15 x 18	10/50	291 938	86	4,45
18 x 16 x 18		10 443 948	86	13,36
18 x 18 x 15		10 315 009	86	8,76
18 x 22 x 18		10 322 694	86	12,75
° 22	10/100	291 969	86	6,33
22 x 12 x 22		10 324 834	86	5,58
22 x 14 x 22		10 443 955	86	11,67
22 x 15 x 15		10 292 010	86	9,98
22 x 15 x 18		5 315 078	86	10,64
22 x 15 x 22	10/50	292 027	86	5,34
22 x 16 x 22		10 443 962	86	12,28
22 x 18 x 15		5 315 061	86	11,81
22 x 18 x 18		5 315 054	86	10,64
22 x 18 x 22	10/50	291 945	86	6,84
22 x 22 x 15		5 315 047	86	10,22
22 x 22 x 18		5 315 030	86	12,93
° 22 x 28 x 22		5 322 687	86	20,43
° 28	5/50	291 976	86	11,48
28 x 15 x 22		5 324 841	86	20,10
28 x 15 x 28	5/50	295 189	86	13,08
28 x 18 x 22		5 324 858	86	20,39
28 x 18 x 28		5 315 023	86	18,09
° 28 x 22 x 22		5 307 899	86	17,57
° 28 x 22 x 28		5 295 196	86	13,03
° 28 x 28 x 22		5 315 016	86	19,92
° 35		5 291 983	86	19,45
35 x 15 x 35		5 324 865	86	19,26
35 x 18 x 35		5 324 872	86	20,39
° 35 x 22 x 28		5 324 889	86	28,82
° 35 x 22 x 35		5 292 034	86	17,67
° 35 x 28 x 28		5 324 896	86	28,35
° 35 x 28 x 35		5 292 041	86	18,60
° 35 x 35 x 22		5 365 882	86	28,59
° 35 x 35 x 28		5 365 080	86	27,32
° 42		5 291 990	86	37,77
° 42 x 22 x 42		5 324 902	86	33,79
° 42 x 28 x 42		5 292 058	86	34,30
° 42 x 35 x 42		5 292 065	86	35,52
° 54		292 003	86	46,72
° 54 x 22 x 54		324 919	86	53,05
° 54 x 28 x 54		324 926	86	54,69
° 54 x 35 x 54		324 933	86	56,75
° 54 x 42 x 54		292 072	86	42,46





		Objednáací údaje	Předběžné balení	Art. č.	R. s.	EURO bez DPH
	Profipress XL-T-kus, s SC-Contur, z mědi, <u>model 2418XL</u>	d x d x d				
		64,0		577 728	67	142,43
		64,0 x 35 x 64,0		577 735	67	171,15
		64,0 x 42 x 64,0		577 742	67	191,66
		64,0 x 54 x 64,0		577 759	67	205,39
		76,1		476 960	67	188,78
		76,1 x 54 x 76,1		476 977	67	188,78
		88,9		476 984	67	206,51
		88,9 x 54 x 88,9		476 991	67	193,56
		88,9 x 76,1 x 88,9		477 004	67	206,51
		108,0		477 011	67	254,90
108,0 x 54 x 108,0		477 028	67	209,71		
108,0 x 76,1 x 108,0		477 035	67	221,03		
108,0 x 88,9 x 108,0		477 042	67	253,32		
	Profipress-T-kus, s SC-Contur, z mědi, se zásuvným koncem, <u>model 2418.1</u>	d x d x d				
22 x 15 x 22	5	477 356	86	12,65		
	Sanpress-T-kus, s SC-Contur, z červeného bronzu, <u>model 2218</u>	d x d x d				
		28 x 28 x 15	5	314 132	87	21,04
		28 x 28 x 18	5	314 163	87	21,71
		42 x 15 x 42		314 224	87	41,40
		° 42 x 35 x 35		283 551	87	42,08
		° 54 x 42 x 42		187 279	87	58,92
	Profipress-nadoblouk, s SC-Contur, z mědi, <u>model 2218</u>	d				
		12	10	322 359	86	5,67
		15	10	322 342	86	5,67
		18	10	322 335	86	8,48
22	10	322 328	86	10,92		
	Profipress-nadoblouk, s SC-Contur, z mědi, <u>model 2428</u>	d				
		15	10	352 134	86	14,90
		18	10	352 141	86	16,12
		22	10	352 158	86	18,60

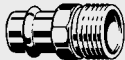
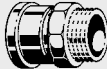

Profipress s SC-Contur **A1**

	Objednáací údaje	Předběžné balení	Art. č.	R. s.	EURO bez DPH
 <p>Sanpress-T-kus, s SC-Contur, z červeného bronzu, s R-závitem, <u>model 2217.1</u></p>	d x R x d				
	18 x 3/4 x 18	5	281 328	87	28,43
	22 x 3/4 x 22	5	194 123	87	23,97
	28 x 3/4 x 28	5	194 130	87	34,15
	35 x 3/4 x 35	5	194 147	87	38,56
	42 x 3/4 x 42		273 231	87	43,07
	54 x 3/4 x 54		197 858	87	65,14
	54 x 1 x 54		310 929	87	63,70
	54 x 1 1/4 x 54		310 936	87	64,73
 <p>Sanpress-T-kus, s SC-Contur, z červeného bronzu, s Rp-závitem, <u>model 2217.2</u></p>	d x Rp x d				
	12 x 1/2 x 12	5	290 986	87	11,76
	15 x 3/8 x 15	5	313 951	87	20,09
	15 x 1/2 x 15	5	115 630	87	11,44
	18 x 1/2 x 18	5	281 359	87	19,91
	° 22 x 1/2 x 22	5	115 944	87	16,08
	° 22 x 3/4 x 22	5	313 975	87	23,06
	° 28 x 1/2 x 28	5	119 768	87	20,14
	° 28 x 3/4 x 28	5	313 968	87	26,13
	° 35 x 1/2 x 35	5	121 945	87	28,11
	° 35 x 1 x 35		361 204	87	29,82
	° 42 x 1/2 x 42		126 230	87	34,10
	° 42 x 1 x 42		361 211	87	37,12
	° 54 x 1/2 x 54		197 353	87	40,63
° 54 x 1 x 54		361 228	87	51,40	
 <p>Profipress XL-T-kus, s SC-Contur, z mědi, s Rp-závitem, <u>model 2417.2XL</u></p>	d x Rp x d				
	64,0 x 3/4 x 64,0		577 704	67	176,95
	64,0 x 1 x 64,0		577 711	67	189,85
	76,1 x 3/4 x 76,1		534 073	67	216,99
	76,1 x 2 x 76,1		534 080	67	239,26
	88,9 x 3/4 x 88,9		534 097	67	235,60
	88,9 x 2 x 88,9		534 103	67	265,38
	108,0 x 3/4 x 108,0		534 110	67	289,65
	108,0 x 2 x 108,0		534 127	67	317,16

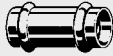



	Objednací údaje	Předběžné balení	Art. č.	R. s.	EURO bez DPH
Sanita / topení: Závitové přechody a objímky					
 <p>Sanpress-řeřchodka, s SC-Contur, z řerveného bronzu, s víceřranem, s R-závitem, model 2211</p>	d x R				
	12 x 3/8	5	290 771	87	3,51
	12 x 1/2	5	290 764	87	2,52
	14 x 3/8	5	443 689	87	4,14
	14 x 1/2	5	443 696	87	4,55
	15 x 3/8	5	297 985	87	3,92
	15 x 1/2	5/100	105 044	87	2,52
	15 x 3/4	5	287 764	87	5,23
	16 x 1/2	5	443 702	87	5,23
	16 x 3/4	5	443 719	87	7,79
	18 x 1/2	5	283 490	87	3,24
	18 x 3/4	5	283 230	87	3,69
	° 22 x 1/2	5	297 961	87	5,36
	° 22 x 3/4	5	104 306	87	4,82
	° 22 x 1	5	287 771	87	6,49
	° 28 x 3/4	5	297 954	87	14,78
	° 28 x 1	5	106 508	87	9,01
	° 28 x 1 1/4	5	297 978	87	18,60
	° 35 x 1	5	297 947	87	20,59
	° 35 x 1 1/4	5	110 352	87	19,73
° 35 x 1 1/2	5	314 651	87	21,35	
° 42 x 1 1/4	5	297 930	87	26,85	
° 42 x 1 1/2		115 340	87	27,66	
° 54 x 1 1/2		314 668	87	46,67	
° 54 x 2		195 267	87	53,38	
 <p>Sanpress-řeřchodka, s SC-Contur, z řerveného bronzu, s víceřranem, s G-závitem, model 2211.4</p>	d x G				
	15 x 1/2	5	660 222	87	5,54
 <p>Profipress XL-řeřchodka, s SC-Contur, z mědi, s víceřranem, s R-závitem, model 2411XL</p>	d x R				
	64,0 x 2 1/2		577 674	67	96,36
	76,1 x 2 1/2		534 134	67	118,08
	88,9 x 3		534 141	67	131,49
	108,0 x 4		534 158	67	171,76

Profipress s SC-Contur **A1**

	Objednací údaje	Předběžné balení	Art. č.	R. s.	EURO bez DPH
 <p>Sanpress-řechodka, s SC-Contur, z řerveného bronzu, s vícehranem, s Rp-závitem, model 2212</p>	d x Rp				
	12 x 3/8	5	291 075	87	3,11
	12 x 1/2	5	291 068	87	3,11
	14 x 1/2	5	443 726	87	3,47
	15 x 3/8	5	298 074	87	3,42
	15 x 1/2	5	107 543	87	3,15
	15 x 3/4	5	298 098	87	6,53
	16 x 1/2	5	443 733	87	3,20
	18 x 1/2	5	283 483	87	4,41
	18 x 3/4	5	294 519	87	8,65
	° 22 x 1/2	5	298 067	87	4,87
	° 22 x 3/4	5	108 465	87	5,32
	° 22 x 1	5	298 128	87	7,93
	° 28 x 1/2	5	428 174	87	15,68
	° 28 x 3/4	5	298 081	87	17,34
	° 28 x 1	5	114 329	87	9,78
	° 28 x 1 1/4	5	298 104	87	17,97
	° 35 x 3/4	5	357 542	87	20,81
	° 35 x 1	5	298 111	87	21,94
	° 35 x 1 1/4	5	116 774	87	21,67
° 42 x 1 1/4		298 050	87	30,63	
° 42 x 1 1/2		124 236	87	31,44	
° 54 x 1 1/2		365 097	87	36,31	
° 54 x 2		195 304	87	54,78	
 <p>Profipress XL-řechodka, s SC-Contur, z ředi, s vícehranem, s Rp-závitem, model 2412XL</p>	d x Rp				
64,0 x 2 1/2		577 667	67	104,07	
 <p>Sanpress-řechodka, z řerveného bronzu, s NPT-závitem, s lisovacím řipojem, model 2212.2</p>	d x NPT				
	15 x 1/2	5	493 912	87	6,08
	22 x 3/4	5	493 929	87	6,53
	42 x 1 1/2		493 950	87	31,13
 <p>Profipress-posuvná objímka, s SC-Contur, z ředi, model 2415.3</p>	d				
	15	10	461 256	86	2,44
	18	10	461 263	86	2,91
	22	10	461 270	86	3,42
	28	5	461 287	86	6,33
	35	5	461 294	86	8,25
	42	5	461 317	86	15,04
54		461 300	86	19,45	
 <p>Sanpress-řechodka, s SC-Contur, z řerveného bronzu, s Rp-závitem, model 2212.3</p>	d x Rp				
	15 x 1/2	5	287 016	87	16,08
	18 x 1/2	5	298 913	87	15,99
	22 x 1/2	5	287 009	87	17,66

	Objednáací údaje	Předběžné balení	Art. č.	R. s.	EURO bez DPH
 <p>Sanpress-řechodka, s SC-Contur, z červeného bronzu, s Rp-závitem, zvukově izolující, <u>model 2212.4</u></p>	d x Rp 18 x 1/2*	5	335 021	87	19,91
	 <p>Sanpress-zásuvná tvarovka, z červeného bronzu, s vícehranem, s R-závitem, <u>model 2211.1</u></p>	d x R 12 x 1/2	5	291 310	87
15 x 1/2		5	115 418	87	9,23
18 x 1/2		5	285 081	87	9,60
18 x 3/4		5	285 104	87	10,27
22 x 1/2		5	119 676	87	14,82
22 x 3/4		5	116 767	87	15,50
28 x 1		5	122 034	87	23,43
35 x 1 1/4		5	125 288	87	30,05
42 x 1 1/2			132 231	87	44,82
 <p>Sanpress-řechodka, z červeného bronzu, s NPT-závitem, s lisovacím přípojem, <u>model 2211.2</u></p>	d x NPT 15 x 1/2	5	493 851	87	6,08
	22 x 3/4	5	493 868	87	6,53
	28 x 1	5	493 875	87	11,13
	35 x 1 1/4	5	493 882	87	25,45
	54 x 2		493 905	87	57,12
 <p>Sanpress-zásuvná tvarovka, z červeného bronzu, s vícehranem, s Rp-závitem, <u>model 2212.1</u></p>	d x Rp 12 x 1/2	5	291 341	87	9,46
	15 x 1/2	5	117 733	87	10,27
	18 x 1/2	5	287 085	87	10,50
	18 x 3/4	5	287 108	87	10,45
	22 x 1/2	5	120 917	87	13,15
	22 x 3/4	5	117 481	87	15,18
	28 x 3/4	5	130 954	87	22,93
	28 x 1	5	122 942	87	23,29
	35 x 1	5	134 730	87	32,43
	35 x 1 1/4	5	130 589	87	40,63
	42 x 1 1/2		135 430	87	45,41
	54 x 2		199 104	87	76,85
	 <p>Profipress-objímka, s SC-Contur, z mědi, <u>model 2415</u></p>	d 12	10	292 737	86
15		10/100	292 690	86	2,25
16		10	443 856	86	3,33
18		10/100	292 744	86	2,86
° 22		10/100	292 683	86	3,37
° 28		5/50	292 676	86	6,51
° 35		5	292 706	86	8,11
° 42		5	292 713	86	15,28
° 54			292 720	86	19,21



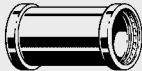

Profipress s SC-Contur **A1**

	Objednací údaje	Předběžné balení	Art. č.	R. s.	EURO bez DPH
 <p>Profipress XL-objímka, s SC-Contur, z mědi, <u>model 2415XL</u></p>	d				
	64,0		577 582	67	31,50
	76,1		477 059	67	67,74
	88,9		477 066	67	77,48
	108,0		477 073	67	98,40
 <p>Sanpress-objímka, z červeného bronzu, redukovaná, <u>model 2215,2NC</u></p> <p>Upozornění: Lisovaný spoj 14 mm se provádí s lisovací čelistí 15 mm, lisovaný spoj 16 mm se provádí s lisovací čelistí 18 mm.</p>	d x d				
	15 x 14	5	363 420	87	5,86
	16 x 15	5	363 437	87	6,40
	18 x 16	5	363 444	87	6,40
 <p>Profipress-objímka, s SC-Contur, z mědi, redukovaná, <u>model 2415.2</u></p>	d x d				
	15 x 12	10	325 770	86	6,28
	18 x 15	10	325 787	86	9,14
	22 x 15	10	325 794	86	10,03
	22 x 18	10	325 800	86	10,17
	° 28 x 22	5	325 817	86	11,43
	° 35 x 28	5	328 269	86	16,12
	° 42 x 35		328 252	86	23,95
	° 54 x 42		328 276	86	26,81
 <p>Sanpress-posuvná objímka, s SC-Contur, z červeného bronzu, <u>model 2215.5</u></p>	d				
	15	5	119 485	87	12,79
	18	5	287 061	87	14,69
	° 22	5	119 041	87	14,55
	° 28	5	122 133	87	17,79
	° 35	5	124 335	87	23,74
	° 42		131 494	87	33,92
	° 54		216 153	87	36,08
 <p>Sanpress-posuvná objímka, s SC-Contur, z červeného bronzu, se zásuvným koncem, <u>model 2215.4</u></p>	d				
	22	5	588 533	87	16,13
	28	5	588 540	87	19,78
	35	5	588 557	87	25,18
 <p>Profipress XL-posuvná objímka, s SC-Contur, z mědi, <u>model 2415.5XL</u></p>	d				
	64,0		577 650	67	38,28
	76,1		477 080	67	100,82
	88,9		477 097	67	112,93
	108,0		477 103	67	135,52



	Objednací údaje	Předběžné balení	Art. č.	R. s.	EURO bez DPH
 <p>Profipress-redukční tvarovka, s SC-Contur, z mědi, model 2415.1</p>	d x d				
	15 x 12	10	296 414	86	2,02
	16 x 12	10	443 788	86	2,58
	16 x 14	10	443 795	86	2,58
	18 x 12	10	298 586	86	2,11
	18 x 15	10	296 407	86	2,02
	18 x 16	10	443 818	86	4,36
	22 x 15	10/50	296 377	86	2,39
	22 x 16	10	443 832	86	4,08
	22 x 18	10	296 391	86	2,53
	28 x 15	5	296 469	86	6,14
	28 x 18	10	296 384	86	6,28
	° 28 x 22	10/50	296 506	86	6,47
	° 35 x 22	5	296 452	86	7,64
	° 35 x 28	5	296 490	86	8,34
	° 42 x 22	5	296 445	86	13,08
	° 42 x 28	5	296 483	86	12,75
° 42 x 35	5	296 476	86	12,42	
° 54 x 28	5	366 476	86	26,81	
° 54 x 35	5	296 438	86	17,39	
° 54 x 42	5	296 421	86	16,64	
 <p>Sanpress-redukční tvarovka, z červeného bronzu, model 2215.1NC</p>	d x d				
	15 x 16	5	323 714	87	4,77
	18 x 16	5	323 721	87	5,90
 <p>Profipress XL-redukční tvarovka, s SC-Contur, z mědi, model 2415.1XL</p>	d x d				
	64,0 x 42		577 605	67	46,35
	64,0 x 54		577 612	67	46,35
	76,1 x 54		477 110	67	58,13
	76,1 x 64,0		587 505	67	89,03
	88,9 x 54		477 127	67	62,68
	88,9 x 76,1		477 134	67	85,55
	108,0 x 54		477 141	67	65,93
108,0 x 76,1		477 158	67	88,71	
108,0 x 88,9		477 165	67	98,40	
 <p>Sanpress-přechodka, s SC-Contur, z červeného bronzu, se svěrným šroubením pro trubku Sanfix a Sanfix Plus-PE-Xc a s lisovaným spojem pro Sanpress, Sanpress Inox a Profipress, model 2213</p>	d x d				
	16 x 15	5	288 068	87	15,32
	20 x 15	5	298 876	87	17,39
	20 x 18	5	298 883	87	18,06





Profipress s SC-Contur A1

	Objednací údaje	Předběžné balení	Art. č.	R. s.	EURO bez DPH
 <p>Pexfit Pro-zásuvná tvarovka, z červeného bronzu, pro přechod na fitinky Profipress, Sanpress, Sanpress Inox a na pájené fitinky, <u>model 4713</u></p>	d x d				
	14 x 12	5	608 071	64	5,66
	14 x 15	5	608 088	64	5,66
	16 x 12	5	608 095	64	6,24
	16 x 15	5	655 389	64	5,19
	18 x 12	5	608 101	64	6,51
	18 x 15	5	655 396	64	5,97
	18 x 18	5	608 118	64	6,67
	20 x 22	5	608 125	64	4,88
	25 x 22	5	608 132	64	7,65
 <p>Sanpress-přechodka, s SC-Contur, z červeného bronzu, z ocelových trubek na lisovací systémy Viega, <u>model 2215.6</u></p>	(DN) d				
	(25) 28		588 564	87	57,39
	(32) 35		588 328	87	85,77
 <p>Pexfit Pro-přechodka, z červeného bronzu, s lisovacím spojem z trubek Pexfit Pro Fosta a Pexfit Pro Plus na Sanpress a Profipress, <u>model 4713P</u></p>	d x d				
	14 x 15	5	608 194	64	5,19
	16 x 15	5	608 200	64	5,19
	18 x 15	5	608 217	64	6,97
20 x 15	5	608 224	64	6,97	



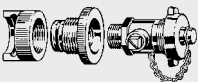

	Objednáací údaje	Předběžné balení	Art. č.	R. s.	EURO bez DPH
Sanita / topení: Šroubení, víčka a přírubové přechody					
	Sanpress-šroubení, s SC-Contur, z červeného bronzu, s těsněním na plochu, <u>model 2260</u>				
	d				
	12	5	293 017	87	24,55
	15		126 148	87	32,57
	18		287 436	87	37,12
	22		126 124	87	41,94
	28		124 311	87	44,69
	35		130 947	87	50,77
42		132 446	87	68,79	
54		226 329	87	112,44	
	Sanpress-šroubení, s SC-Contur, z červeného bronzu, s těsněním na plochu, s Rp-závitem, <u>model 2262</u>				
	d x Rp				
	12 x 1/2	5	293 024	87	18,70
	15 x 1/2		131 937	87	22,48
	15 x 3/4		133 160	87	25,68
	18 x 1/2		283 384	87	27,30
	18 x 3/4		314 910	87	27,39
	22 x 3/4		125 318	87	32,98
	22 x 1		133 900	87	35,32
	28 x 3/4		365 103	87	38,38
	28 x 1		128 975	87	38,07
	35 x 1 1/4		138 875	87	41,31
42 x 1 1/2		141 745	87	57,26	
54 x 2		222 017	87	75,91	
	Sanpress-šroubení, s SC-Contur, z červeného bronzu, s těsněním na plochu, s R-závitem, <u>model 2265</u>				
	d x R				
	12 x 3/8	5	291 372	87	17,66
	12 x 1/2	5	291 389	87	17,66
	15 x 1/2		120 108	87	17,66
	15 x 3/4		140 878	87	23,43
	18 x 1/2		283 360	87	23,65
	18 x 3/4		283 377	87	24,37
	22 x 1/2		142 674	87	36,62
	22 x 3/4		119 133	87	25,45
	22 x 1		148 492	87	36,76
	28 x 3/4		365 110	87	31,35
	28 x 1		120 047	87	30,14
	35 x 1 1/4		128 425	87	44,01
42 x 1 1/2		135 966	87	61,40	
54 x 2		221 997	87	80,50	
	Sanpress-kolenové šroubení, s SC-Contur, z červeného bronzu, s těsněním na plochu, s Rp-závitem, <u>model 2255</u>				
	d x Rp				
	12 x 1/2	5	292 980	87	21,31
	15 x 1/2	5	125 660	87	25,18
	18 x 1/2	5	283 469	87	26,26
	18 x 3/4	5	283 452	87	29,24
	22 x 3/4	5	122 614	87	34,78
	22 x 1	5	132 637	87	41,17
	28 x 1	5	128 159	87	39,60
	35 x 1 1/4	5	132 729	87	50,77
42 x 1 1/2		139 872	87	71,67	
54 x 2		221 676	87	98,48	

Profipress s SC-Contur **A1**





	Objednací údaje	Předběžné balení	Art. č.	R. s.	EURO bez DPH
 <p>Sanpress-šroubení, s SC-Contur, z červeného bronzu, s těsněním na plochu, <u>model 2263</u></p>	d x G				
	12 x 3/8	5	475 956	87	6,80
	12 x 1/2	5	380 878	87	6,89
	12 x 3/4	5	293 611	87	5,50
	° 14 x 1/2	5	443 849	87	7,52
	° 14 x 3/4	5	444 150	87	7,12
	14 x 3/8	5	476 786	87	7,34
	15 x 3/8	5	475 963	87	6,80
	15 x 1/2	5	380 885	87	6,89
	15 x 3/4		265 663	87	6,17
	15 x 1	5	305 000	87	9,37
	15 x 1 1/4		424 534	87	14,28
	° 16 x 1/2	5	444 167	87	7,66
	° 16 x 3/4	5	444 174	87	6,76
	18 x 3/4		283 391	87	6,35
	18 x 1	5	305 017	87	8,92
	22 x 3/4	5	351 502	87	8,29
	° 22 x 1		265 687	87	6,26
	° 22 x 1 1/4	5	367 015	87	11,94
	° 22 x 1 1/2	5	305 260	87	11,53
	28 x 1		692 629	87	10,51
	° 28 x 1 1/4		265 700	87	10,50
	° 28 x 1 1/2	5	305 048	87	11,76
° 35 x 1 1/2		265 731	87	12,30	
° 35 x 2	5	305 024	87	22,07	
° 42 x 1 3/4		265 304	87	23,02	
° 42 x 2		305 031	87	28,88	
° 54 x 2 1/4		426 743	87	57,71	
° 54 x 2 3/8		265 328	87	32,66	
° 54 x 2 1/2		341 961	87	38,83	
° 54 x 2 3/4		426 750	87	78,29	
 <p>Sanpress XL-šroubení, s SC-Contur, z červeného bronzu, s těsněním na plochu, <u>model 2263XL</u></p>	d x G				
	76,1 x 3 88,9 x 3 1/2		365 127 365 134	88 88	155,24 191,79
 <p>Sanpress-šroubení, z červeného bronzu, s těsněním na plochu, <u>model 2264</u></p>	d x G				
	15 x 3/4	5	338 503	87	6,17
	18 x 3/4	5	338 510	87	6,53
	22 x 1	5	338 527	87	7,25
	28 x 1 1/4	5	338 534	87	11,04
	35 x 1 1/2	5	338 541	87	13,78
	42 x 1 3/4		338 558	87	23,02
54 x 2 3/8		338 565	87	32,66	
 <p>Sanpress-izolační šroubení, s SC-Contur, z červeného bronzu, s lisovacím přípojem a závitovým hrdlem, s těsněním na plochu, <u>model 2267</u></p>	d x Rp				
	15 x 1/2		469 450	87	36,80
	15 x 3/4		469 467	87	41,99
	18 x 1/2		469 474	87	44,46
	18 x 3/4		469 481	87	46,76
	22 x 3/4		469 498	87	54,10
	22 x 1		469 504	87	56,94
	28 x 1		469 511	87	62,71
	35 x 1 1/4		469 528	87	68,52
	42 x 1 1/2		469 535	87	95,55
54 x 2		469 542	87	123,52	

	Objednací údaje	Předběžné balení	Art. č.	R. s.	EURO bez DPH
 <p>Odtláčovací zátka, z mosazi, s kohoutem KFE, pro tlakovou zkoušku, příp. pro přechodně uzavřené úseky potrubí, <u>model 2269</u></p>	d				
	12		290 801	87	39,96
	15		141 523	87	41,94
	18		289 423	87	43,88
	22		140 557	87	53,34
	28		142 568	87	66,22
	35		144 111	87	72,30
	42		144 999	87	87,89
54		187 798	87	102,13	
 <p>Axiální kompenzátor, s SC-Contur, lisovací spojka z červeného bronzu, vlnovec z ušlechtilé oceli, pro vyrovnání roztažnosti ve sklepních potrubích, stoupačkách a etážových přípojných potrubích v topenářské a sanitární technice, <u>model 2251</u></p>	d				
	15		690 250	87	101,06
	18		690 267	87	111,15
	22		690 274	87	128,44
	28		690 281	87	138,48
	35		690 298	87	155,78
	42		690 304	87	183,39
	54		690 311	87	244,01
 <p>Profipress-uzavírací koncová tvarovka, z mědi, <u>model 2457</u></p>	d				
	15	10	330 903	86	1,92
	18	10	330 897	86	2,06
	22	5	314 576	86	7,97
	28	5	314 569	86	12,28
	35	5	314 552	86	13,82
	42		314 545	86	19,73
	54		314 538	86	22,73
 <p>Profipress-víčko, s SC-Contur, z mědi, <u>model 2456</u></p>	d				
	12	10	349 295	86	2,77
	14	10	444 075	86	6,28
	15	10	349 301	86	4,73
	16	10	444 082	86	6,70
	18	10	349 363	86	6,23
	°22	10	349 356	86	8,20
	°28	5	349 349	86	12,70
	°35	5	349 332	86	13,82
	°42		349 325	86	21,37
	°54		349 318	86	26,10
 <p>Profipress XL-víčko, z mědi, s Rp-závitem (např. pro vyprázdnění), <u>model 2456XL</u></p>	d x Rp				
	64,0 x 3/4		577 780	67	68,48
	76,1 x 3/4		534 165	67	78,41
	88,9 x 3/4		534 172	67	87,46
	108,0 x 3/4		534 189	67	115,48

Profipress s SC-Contur **A1**





	Objednáací údaje	Předběžné balení	Art. č.	R. s.	EURO bez DPH
 <p>Sanpress-přírubová přechodka, s SC-Contur, z červeného bronzu, s lisovacím přípojem, s volnou přírubou PN 10/16, z oceli, ošetřena černou práškovou barvou, <u>model 2259.5</u></p>	(DN) d				
	(25) 28		479 855	87	82,71
	(32) 35		479 879	87	120,37
	(40) 42		479 886	87	132,94
	(50) 54		479 893	87	152,98
 <p>Profipress XL-přírubový přechod, z mědi, s lisovacím přípojem, s volnou přírubou PN 10/16, z oceli, ošetřeno černou práškovou barvou, <u>model 2459.5XL</u></p>	(DN) d				
	(65) 64,0		577 797	67	208,13
	(65) 76,1		534 042	67	218,94
	(80) 88,9		534 059	67	270,12
	(100) 108,0		534 066	67	299,34
 <p>Sanpress XL-příruba PN 16, z červeného bronzu, s Rp-závitem, <u>model 2259.2XL</u></p>	(DN) Rp				
	(80) 3		641 603	88	273,92
	(100) 4		641 610	88	365,81
 <p>Sada příslušenství, pro přírubové spojení, skládá se z: 4 šroubů, 8 podložek a 4 matic z pozinkované oceli, <u>model 2259.7</u></p>	DN (PN) M x L				
	25 (16) M12 x 65		494 056	87	16,89
	32-50 (16) M16 x 70		494 063	87	25,90
 <p>Sada příslušenství, pro přírubové spojení, skládá se z: 8 šroubů, 16 podložek a 8 matic z pozinkované oceli, <u>model 2259.7XL</u></p>	DN (PN) M x L				
	65-100 (16) M16 x 70		494 087	87	41,17
 <p>Těsnění, z AFM 34 bez azbestu, <u>model 2259.9</u></p>	(DN) PN				
	(25) 16	10	409 128	87	7,57
	(32) 16	10	409 135	87	7,66
	(40) 16	10	409 142	87	7,66
	(50) 16	10	409 258	87	7,70

		Objednací údaje	Předběžné balení	Art. č	R. s.	EURO bez DPH
	Těsnění, z AFM 34 bez azbestu, <u>model 2259_9XL</u>	(DN) PN				
		(65) 16	10	356 293	88	7,78
		(80) 16	10	356 309	88	8,01
		(100) 16	10	356 316	88	13,35

	Objednáací údaje	Předběžné balení	Art. č.	R. s.	EURO bez DPH
 <p>Sanita: Přípojky armatur, montážní jednotky a pohlcovače hluku</p>	d x Rp x L				
	15 x 1/2 x 45	5/25	116 552	87	14,24
 <p>Sanpress-nástěnka, s SC-Contur, z červeného bronzu, s dlouhým připojovacím kolénem na zkracování, model 2225.5</p>	d x Rp				
	12 x 1/2	5	291 013	87	10,14
	14 x 1/2	5	444 044	87	10,09
	15 x 1/2	5/100	107 345	87	8,11
	16 x 1/2	5	444 556	87	10,45
	18 x 1/2	5/50	281 502	87	13,38
	18 x 3/4	5	335 236	87	19,33
	22 x 1/2	5	335 229	87	20,05
22 x 3/4	5	116 057	87	21,89	
 <p>Ochranná manžeta, z umělé hmoty, k nástěnce d 16 x Rp 1/2, model 2125.59</p>		10	351 496	78	1,98
 <p>Silenta-pohlcovač hluku, pryžový, pro nástěnky, s držákem na našroubování, model 1412.891</p>	pro d x Rp				
	15/18 x 1/2 22 x 3/4	5 5	104 801 126 384	31 31	2,87 5,63
 <p>Sanpress-nástěnka, s SC-Contur, z červeného bronzu, model 2225.6</p>	d x Rp				
	15 x 1/2	5	347 307	87	17,43

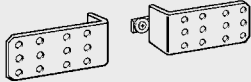
	Objednáací údaje	Předběžné balení	Art. č.	R. s.	EURO bez DPH
 <p>Sanpress-dvojitá nástěnka, s SC-Contur, z červeného bronzu, s upevňovací přírubou, <u>model 2228.7</u></p>	d x Rp x d 15 x 1/2 x 15 18 x 1/2 x 18 22 x 1/2 x 22		687 892 692 797 687 908	87 87 87	31,98 35,84 39,23
 <p>Sanpress-dvojitá nástěnka, s SC-Contur, z červeného bronzu, <u>model 2225.7</u></p>	d x Rp x d 15 x 1/2 x 15* 22 x 1/2 x 22*		644 857 627 256	87 87	27,30 29,42
 <p>Sanpress-nástěnný T-kus, s SC-Contur, z červeného bronzu, <u>model 2217.3</u></p>	d x Rp x d 15 x 1/2 x 15 22 x 1/2 x 22		644 864 625 726	87 87	23,02 27,66
 <p>Odtokový oblouk, z umělé hmoty, s umyvadlovou předstěnovou svorkou, k upevnění na nosník armatur Viegaswift nebo předstěnový blok Viega Mono pro nástěnné armatury, s gumovou vložkou 40/30, se zátkou, <u>model 2125.9</u></p>	DN 40/50		329 730	78	13,34
 <p>Držák, z pozinkované oceli, pro vyzdívky a předstěnové instalace, odhlučňeno, <u>model 2021.7</u></p>	rozteč 70/150		651 350	78	6,46
 <p>Držák, z pozinkované oceli, pro upevnění nástěnek, odhlučňeno, <u>model 2141.3</u></p>	rozteč 80–150		581 701	78	4,79

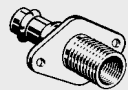
Profipress s SC-Contur **A1**

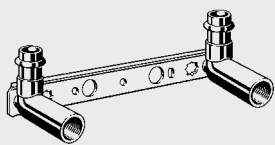
	Objednáací údaje	Předběžné balení	Art. č	R. s.	EURO bez DPH
 <p>Držák, z pozinkované oceli, k bočnímu upevnění modelu 2141 a 2141.3, <u>model 2141.4</u></p>			586 706	78	9,38
 <p>Sanpress-průchodka stěnou, s SC-Contur, rohová, z červeného bronzu, <u>model 2232.1</u></p>	d x Rp x G x L				
	15 x 1/2 x 3/4 x 25	5	279 301	87	26,58
	15 x 1/2 x 3/4 x 35	5	279 318	87	30,27
	15 x 1/2 x 3/4 x 55	5	279 288	87	41,94
	15 x 1/2 x 3/4 x 65	5	279 295	87	44,01
 <p>Sanpress-průchodka stěnou, s SC-Contur, přímá, z červeného bronzu, <u>model 2232.3</u></p>	d x Rp x G x L				
	15 x 1/2 x 3/4 x 30	5	325 060	87	15,32
 <p>Pojistka proti protočení, pozinkovaná ocel, ke stěnovým průchodkám, <u>model 2132</u></p>		25	344 931	78	0,91
 <p>Montážní sada, ke stěnovým průchodkám, velikost klíče pro montážní sadu: 29 mm, <u>model 1526.414-897</u></p>	G				
	3/4		104 887	24	6,08
 <p>Sanpress-montážní jednotka, s SC-Contur, s dlouhými koleny z červeného bronzu na zkracování, s plochým držákem,</p> <p>rozeč 150/200, <u>model 2221</u></p> <p>rozeč 80/100, <u>model 2221.1</u></p>	d x Rp x L				
	15 x 1/2 x 45		124 502	87	40,63
	15 x 1/2 x 45		135 119	87	37,26





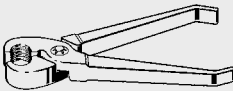
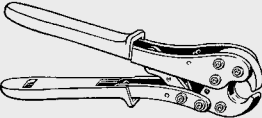
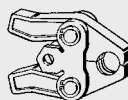

	Objednací údaje	Předběžné balení	Art. č.	R. s.	EURO bez DPH
 <p>Sanpress-montážní jednotka, s SC-Contur, s krátkými koleny z červeného bronzu, se zalomeným držákem,</p> <p>rozteč 150, <u>model 2222</u></p> <p>rozteč 120, <u>model 2222.6EX</u></p>	d x Rp				
	15 x 1/2	10	295 462	87	22,57
	12 x 3/8		357 351	87	21,89
 <p>Sanpress-montážní jednotka, s SC-Contur, s krátkými koleny z červeného bronzu, s plochým držákem, rozteč 150, <u>model 2222.05</u></p>	d x Rp				
	15 x 1/2		308 681	87	22,34
 <p>Sanpress-montážní jednotka, s SC-Contur, rozteč 200, s krátkými koleny z červeného bronzu, se zalomeným držákem, <u>model 2222.1</u></p>	d x Rp				
	15 x 1/2*		308 667	87	24,01
 <p>Sanpress-montážní jednotka, s SC-Contur, rozteč 100, s krátkými koleny z červeného bronzu, s plochým držákem, <u>model 2222.2</u></p>	d x Rp				
	15 x 1/2		308 674	87	22,79
 <p>Silenta-pohlcovač hluku, přizpůsobivý, s držákem na našroubování, vhodný pro montážní jednotku model 2221, <u>model 1415</u></p>	rozteč				
	150/200	5	123 345	31	10,06
 <p>Sanpress-montážní jednotka, s SC-Contur, <u>pro expanzní nádobu s membránou,</u> s T-kusem, s plochým držákem, <u>model 2218.4</u></p>	d x Rp x d				
	22 x 3/4 x 22		625 078	76	44,02

	Objednáací údaje	Předběžné balení	Art. č	R. s.	EURO bez DPH
 <p>Montážní jednotka, pro plynové - kombinované/ kotelní termy značky Junkers, s přípojkou na prosáklou vodu, všechna kolena z červeného bronzu, koleno pro připojení plynu se závitovým přípojem, všechna ostatní kolena s lisovacím přípojem, se zalomeným držákem, <u>model 2229</u></p> <p>Upozornění: Pokud je zapotřebí plynovodní připojení 3/4 popř. 1, vyměňte prosím namontované 1/2 koleno.</p>	Rp 1/2	309 398	87	142,85	
 <p>Koleno, 1/2 x 1/2 z červeného bronzu, 3/4 x 3/4; 1 x 1 z mosazi, <u>model 94477.0-713</u></p>	Rp x Rp 1/2 x 1/2 3/4 x 3/4 1 x 1	374 570 489 298 138 066	31 31 31	13,06 13,80 19,59	

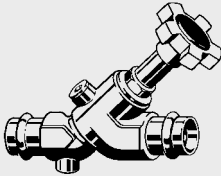
	Objednáací údaje	Předběžné balení	Art. č.	R. s.	EURO bez DPH
 <p>Sanita: Vnitřně ložená technika Smartloop: Vnitřně ložené cirkulační potrubí a příslušenství</p> <p>Smartloop-připojovací sada, pro stoupačí potrubí s teplou vodou s vnitřně loženým cirkulačním potrubím, skládá se z koncové uzavírací tvarovky a přípojného hrdla, vhodné pro stoupačí potrubí s teplou vodou od velikosti 28 mm a cirkulační potrubí velikosti 15 mm ve spojení s trubicí Smartloop o rozměru 12 x 1,0, model 2276.1</p>	d x d				
	28 x 12		470 289	78	69,64
	35 x 12		470 272	78	71,66
	28/35 x 12		632 229	78	74,66
 <p>Trubka Smartloop, jako vnitřně ložené cirkulační potrubí, vhodné k připojovací sadě model 2276.1, 75 m v kruzích, model 2007.3</p>	d x s				cena za m
	12 x 1,0	75 m	650 032	78	2,52
 <p>Smartloop-tažná spojka, k protažení vnitřně loženého cirkulačního potrubí, model 2276.9</p>	pro d x s				
	12 x 1,0		632 236	78	29,64
 <p>Smartloop-spojka na opravy, k opravám vnitřně ložených cirkulačních potrubí, model 2276.8</p>	pro d x s				
	12 x 1,0		643 188	78	12,08
 <p>Nůžky, pro trubky PE-Xc a Smartloop, model 2040</p>	pro d				
	do 32 mm		117 047	74	29,64

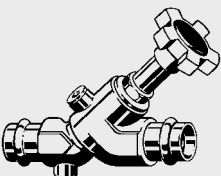
Profipress s SC-Contur **A1**

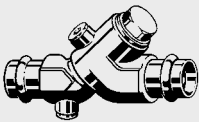
	Objednací údaje	Předběžné balení	Art. č	R. s.	EURO bez DPH
 <p>Montážní kleště, <u>model 1077.2</u></p>	pro d 12-16		264 604	74	57,25
 <p>Ruční lisovací nářadí, pro systém PE-Xc a trubky Fonterra PB 12 x 1,3, <u>model 2782</u></p>	pro d 12		401 436	74	224,86
 <p>Lisovací čelist, pro systém PE-Xc a trubky Fonterra PB 12 x 1,3, PE-RT 16 x 2,0, pro lisovací spojky, vhodné k systémovým lisovacím nástrojům: PT2, PT3H, PT3-AH, PT3-EH, Pressgun 4E a 4B, k akumulátorovému lisovacímu nástroji Holger Clasen, Geberit / Mepla-lisovacímu nástroji Typ PWH 75, Typ N 230 V Typ N Akku, Geberit / Mapress-lisovacímu nástroji Typ EFP II, ACO 1, ECO 1, ACO 201, ECO 201, AFP 201, EFP 201 a Ridgid RP 10-S, RP 10-B, RP 330C, RP 330B, <u>model 2799.7</u></p>	pro d 12		425 302	74	179,61

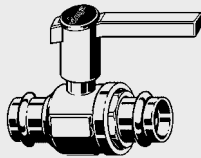
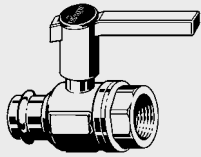
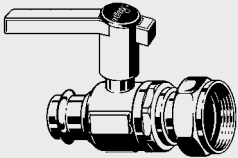
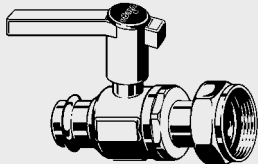

	Objednací údaje	Předběžné balení	Art. č.	R. s.	EURO bez DPH
<p>Sanita: Systémové uzavírací ventily z červeného bronzu</p>					
	(DN) d				
 <p>  </p>	15	5	457 051	95	73,43
	18	5	457 068	95	80,55
	22	5	457 075	95	84,43
	28	5	457 082	95	111,06
	35		457 099	95	159,70
	42		457 105	95	194,57
54		457 129	95	277,15	
<p>Easytop-ventil se šikmým sedlem (přímoprůtočný ventil), s lisovacími přípoji Viega, s SC-Contur, téleso ventilu a vrchní díl ventilu z červeného bronzu podle DIN 50930-6, sedlo ventilu z ušlechtilé oceli, s vřetenovým převodem a indikací polohy otevřeno / zavřeno, ruční kolečko s vyměnitelným označením média zelená / červená, s vypouštěcí zátkou G 1/4, provozní tlak: 16 bar (PN 16), provozní teplota: 90 °C, se zkušební značkou DVGW, model 2237</p>					
	(DN) d				
 <p>  </p>	15	5	457 198	95	83,51
	18	5	457 204	95	90,81
	22	5	457 211	95	93,63
	28	5	457 228	95	120,22
	35		457 235	95	174,36
	42		457 242	95	209,23
54		457 259	95	290,37	
<p>Easytop-kombinovaný ventil KRV se šikmým sedlem (přímoprůtočný ventil se zamezením zpětného toku), s lisovacími přípoji Viega, s SC-Contur, téleso ventilu a vrchní díl ventilu z červeného bronzu podle DIN 50930-6, sedlo ventilu z ušlechtilé oceli, s vřetenovým převodem a indikací polohy otevřeno / zavřeno, ruční kolečko s vyměnitelným označením média zelená / červená, se zkušebním hrdlem a vypouštěcí zátkou G 1/4, provozní tlak: 16 bar (PN 16), provozní teplota: 90 °C, se zkušební značkou DVGW, model 2238</p>					
	(DN) d				
 <p>  </p>	15	5	471 019	95	73,43
	18	5	471 026	95	80,55
	22	5	471 033	95	84,43
	28	5	471 040	95	111,06
	35		471 156	95	159,70
	42		471 163	95	194,57
54		471 170	95	277,15	
<p>Easytop-zamezovač zpětného toku, s lisovacími přípoji Viega, s SC-Contur, téleso ventilu a vrchní díl ventilu z červeného bronzu podle DIN 50930-6, sedlo ventilu z ušlechtilé oceli, se zkušebním hrdlem a vypouštěcí zátkou G 1/4, provozní tlak: 16 bar (PN 16), provozní teplota: 90 °C, se zkušební značkou DVGW, model 2239</p>					

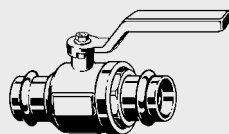

	Objednací údaje	Předběžné balení	Art. č.	R. s.	EURO bez DPH
 <p>Sanita / topení: Systémové kulové kohouty z červeného bronzu</p> <p>Easytop-kulový kohout, s lisovacími přípoji Viega, s SC-Contur, těleso ventilu z červeného bronzu podle DIN 50930-6, s bezúdržbovou ovládací hřídelí, provozní tlak: 16 bar (PN 16), provozní teplota: 110 °C, <u>se zkušební značkou DVGW, model 2270</u></p>	(DN) d				
	(15) 15		475 857	95	20,76
	(15) 18		475 864	95	22,52
	(20) 22		475 871	95	31,49
	(25) 28		475 888	95	49,01
	(32) 35		475 895	95	99,46
	(40) 42		475 918	95	145,97
(50) 54		475 925	95	251,12	
 <p>Easytop-kulový kohout, s SC-Contur, těleso ventilu z červeného bronzu podle DIN 50930-6, s bezúdržbovou ovládací hřídelí, s lisovacím přípojem a Rp-závitem, provozní tlak: 16 bar (PN 16), provozní teplota: 110 °C, <u>se zkušební značkou DVGW, model 2270.4</u></p>	(DN) d x Rp				
	(15) 15 x 1/2		587 147	95	22,61
	(15) 18 x 1/2		587 154	95	23,35
	(20) 22 x 3/4		587 161	95	30,38
	(25) 28 x 1		587 178	95	45,82
	(32) 35 x 1 1/4		587 185	95	86,09
	(40) 42 x 1 1/2		587 192	95	127,71
(50) 54 x 2		587 208	95	213,71	
 <p>Easytop-kulový kohout pro čerpadla, s lisovacím přípojem Viega, s SC-Contur, těleso ventilu z červeného bronzu, s bezúdržbovou ovládací hřídelí, s přírubou na čerpadlo a převlečnou matkou, provozní tlak: 10 bar (PN 10), provozní teplota: 110 °C, <u>model 2270.8</u></p>	(DN) d x G				
	(25) 28 x 1 1/2		587 215	95	46,05
	(32) 35 x 1 1/2		587 239	95	72,55
	(32) 35 x 2		587 222	95	76,66
 <p>Easytop-kulový kohout pro čerpadla, s gravitační brzdou, s lisovacím přípojem Viega, s SC-Contur, těleso ventilu z červeného bronzu, s bezúdržbovou ovládací hřídelí, otvírací tlak ventilu cca. 10 mbar, s přírubou na čerpadlo a převlečnou matkou, provozní tlak: 10 bar (PN 10), provozní teplota: 110 °C, <u>model 2270.9</u></p>	(DN) d x G				
	(25) 28 x 1 1/2		587 246	95	56,83
	(32) 35 x 1 1/2		587 260	95	83,78
	(32) 35 x 2		587 253	95	96,27

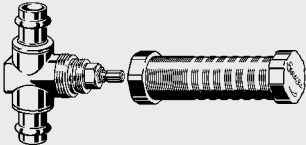
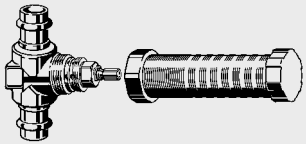
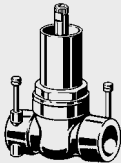

**Kulový kohout,
s lisovacími přípoji Viega,
s SC-Contur,**
těleso ventilu z červeného bronzu
podle DIN 50930-6,
s bezúdržbovou ovládací hřídelí,
ovládací páčka z kovu,
ošetřeno černou práškovou barvou,
provozní tlak: 16 bar (PN 16),
provozní teplota: 110 °C,
se zkušební značkou DVGW,
model 2270.10



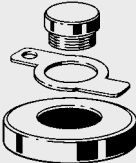

Objednací údaje	Předběžné balení	Art. č.	R. s.	EURO bez DPH
(DN) d				
(15) 15		590 437	95	22,98
(15) 18		590 444	95	24,92
(20) 22		590 451	95	34,86
(25) 28		590 468	95	54,24
(32) 35		590 475	95	110,09
(40) 42		590 482	95	161,55
(50) 54		590 499	95	277,98

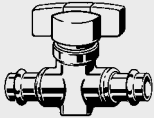
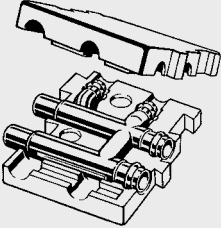
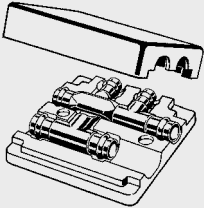

	Objednací údaje	Předběžné balení	Art. č.	R. s.	EURO bez DPH
<p>Sanita: Podomítkové uzavírací ventily a vybavovací sady</p>  <p>Easytop-podomítkový přímý ventil, s lisovacími přípoji Viega, s SC-Contur, těleso ventilu a vrchní díl z červeného bronzu podle DIN 50930-6, s vrchním dílem, s ochranou pro hrubou stavbu, hloubka vestavby do 130 mm, <u>se zkušební značkou DVGW, model 2240</u></p>	d				
	15		606 343	95	83,14
	18		606 459	95	84,52
	22		606 466	95	99,46
 <p>Easytop-podomítkový ventil s přímým sedlem, s lisovacími přípoji Viega, s SC-Contur, těleso ventilu a vrchní díl z červeného bronzu podle DIN 50930-6, s vrchním dílem, s ochranou pro hrubou stavbu, hloubka vestavby do 130 mm, <u>se zkušební značkou DVGW, model 2235</u></p>	(DN) d				
	(15) 15		595 937	95	95,43
	(15) 18		595 944	95	95,43
	(20) 22		596 750	95	108,66
	(25) 28		596 767	95	150,60
 <p>Kulový kohout, z červeného bronzu, pro zásuvný adaptér model 2176, pro uzavření podlaží, <u>model 2143.8</u></p>	DN				
	15	10	591 144	78	36,36
 <p>Prodloužení, pro kulový kohout model 2143.8, <u>model 2143.5</u></p>	L				
	25 pochromováno		584 894	78	11,89
 <p>Náhradní díl, pro kulový kohout model 2143.8, <u>model 2143.9</u></p>	DN				
	15	10	584 887	78	31,38

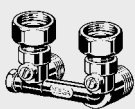
	Objednací údaje	Předběžné balení	Art. č.	R. s.	EURO bez DPH
 <p>Sada pro konečnou montáž, s rozetou, těsněním na stěnu a rukojetí, vhodná pro kulový kohout model 2143.8, model 2143.60</p>	DN 15	20	584 900	78	5,66
 <p>Sada pro konečnou montáž, s rozetou, těsněním na stěnu a rukojetí, vhodná pro kulový kohout model 2143.8, model 2143.61</p>	DN 15	10	584 917	78	19,72
 <p>Sada pro konečnou montáž, s rozetou, těsněním na stěnu a rukojetí, vhodná pro kulový kohout model 2143.8, model 2143.62</p>	DN 15*	10	584 924	78	19,11

	Objednáací údaje	Předběžné balení	Art. č.	R. s.	EURO bez DPH
 <p>Sanita / topení: Kulové kohouty</p> <p>Easytop-přímý ventil, s lisovacími přípoji Viega, s SC-Contur, těleso ventilu z červeného bronzu podle DIN 50930-6, s otočnou rukojetí z plastu, provozní tlak: 16 bar (PN 16), provozní teplota: 90 °C, se zkušební značkou DVGW, model 2242</p>	d				
	15		606 312	95	81,19
	18		606 329	95	85,08
	22		606 336	95	92,98
<p>Upozornění: Další armatury a příslušenství viz skupina J1</p>					
 <p>Připojení topných těles: Rozdělovače, křížové T-kusy a tvarovky</p> <p>Sanpress-rozdělovač do potěru, s SC-Contur, z červeného bronzu, pro vestavbu v nedostupném prostoru, zabraňuje křížení potrubí, s izolačním boxem, výška 50 mm, délka 100 mm, šířka 160 mm, model 2252</p> <p>¹⁾ Lisovací spoj 10 mm se provádí s lisovací čelistí 12 mm</p>	d x d x d				
	22 x 10 x 22 ¹⁾		364 298	85	41,30
	22 x 12 x 22*		364 304	85	41,30
	22 x 15 x 22		397 166	85	41,30
 <p>Sanpress-křížový T-kus, s SC-Contur, z červeného bronzu, dvoudílný, ke křížení trubek se zachováním odpovídajících montážních výšek, s izolačním boxem, výška 50 mm, délka 160 mm, šířka 160 mm, model 2249,3</p>	d x d x d				
	15 x 15 x 15		493 325	85	42,77
	18 x 15 x 18		493 332	85	42,77
	22 x 15 x 22		493 356	85	43,51
	22 x 18 x 22		493 349	85	43,51

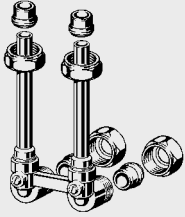
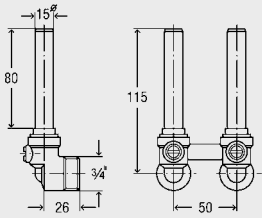
	Objednací údaje	Předběžné balení	Art. č.	R. s.	EURO bez DPH
 <p>Sanpress-křížová tvarovka, s SC-Contur, z červeného bronzu, ke křížení rozvodů na jednom podlaží se zachováním směru potrubního rozvodu, <u>model 2244</u></p>	d x d x d				
	15 x 12 x 15*		424 442	85	25,44
	15 x 15 x 15		424 435	85	25,44
	18 x 12 x 18*		424 466	85	26,55
	18 x 15 x 18		424 473	85	26,55
	22 x 12 x 22*		424 480	85	29,04
22 x 15 x 22		424 497	85	29,04	
 <p>Připojení topných těles: Přípojky topných těles a příslušenství</p> <p>Adaptérová sada, pro připojení přípojky ventilového topného tělesa na ventilové topné těleso s Rp 1/2, samotěsnící, <u>model 1096.8</u></p>	G x G				
	1/2 x 3/4	10	357 122	78	3,76
 <p>Adapterová sada, pro připojení přípojky ventilového topného tělesa na ventilové těleso s R 3/4, <u>model 1096.9</u></p>	G				
	3/4		308 872	78	2,20
 <p>Přípojka ventilového topného tělesa, přímá, poniklovaná, uzavíratelná, rozteč 50, <u>model 1096.5</u></p>	G				
	3/4	5	359 102	78	17,59
 <p>Přípojka ventilového topného tělesa, rohová, poniklovaná, uzavíratelná, rozteč 50, <u>model 1097.5</u></p>	G				
	3/4	5	359 133	78	19,26
 <p>Přípojka ventilového topného tělesa, přímá, poniklovaná, rozteč 50, uzavíratelná, přestavitelná z dvoutrubkových na jednotrubkovou zařízení, <u>model 1096.0</u></p>	G				
	3/4	5	359 096	78	23,46

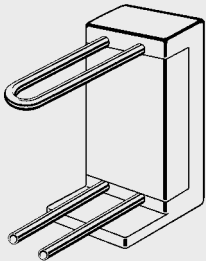
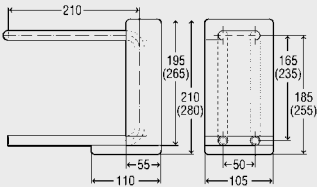
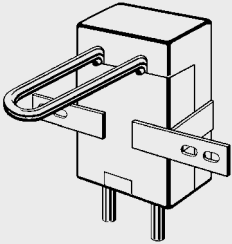

	Objednací údaje	Předběžné balení	Art. č.	R. s.	EURO bez DPH
 <p>Přípojka ventilového topného tělesa, rohová, poniklovaná, rozteč 50, uzavíratelná, přestavitelná z dvoutrubkových na jednotrubkovou zařízení, <u>model 1097.0</u></p>	G 3/4	5	359 126	78	22,64
 <p>Šroubení, poniklované, pro měděné a ocelové trubky, <u>model 94385.1</u></p>	pro d 12 15	10 10	112 608 105 358	78 78	1,85 1,85
 <p>Adaptérová sada, pro ventilová topná tělesa s Rp 1/2, <u>model 1022.6</u></p>	R x G 1/2 x 3/4		153 687	78	8,40
 <p>Adaptérová sada, pro ventilová topná tělesa, s vnějším závitem G 3/4, <u>model 1022.5</u></p>	G x G 3/4 x 3/4		137 342	78	12,46
 <p>Přípojka topného tělesa, vhodná pro přípojovací blok topného tělesa, poniklovaná, uzavíratelná, se šroubeními, <u>model 1097.7</u></p>	d 15	5	364 052	85	46,69
					



	Objednací údaje	Předběžné balení	Art. č	R. s.	EURO bez DPH
 <p>Připojovací blok pro topná tělesa, z trubky z ušlechtilé oceli 15 mm, s izolačním boxem, jako přípojka topného tělesa ze stěny, k montáži topných těles po ukončení všech omítkových, obkládačských, potěračských a malířských prací, <u>model 1097.6</u></p> 	H 185 255		364 045 379 698	85 85	26,87 29,31
 <p>Připojovací blok pro topná tělesa, variabilní, z trubky z ušlechtilé oceli 15 mm, s izolačním boxem, jako přípojka topného tělesa ze stěny, výškově variabilní, k montáži topných těles po ukončení všech omítkových, obkládačských, potěračských a malířských prací, <u>model 1097.9</u></p>	d x H 15 x 150		586 379	85	36,32
 <p>Sanpress-objímka, z červeného bronzu, <u>model 9777.9</u></p> <p>¹⁾ Lisovací spoj 10 mm se provádí s lisovací čelistí 12 mm</p>	d 10 ¹⁾	20	335 946	76	11,03
 <p>Profipress-objímka, s SC-Contur, z mědi, <u>model 2415</u></p>	d 12 14 15 16 18 ° 22	10 10 10/100 10 10/100 10/100	292 737 443 740 292 690 443 856 292 744 292 683	86 86 86 86 86 86	2,25 3,05 2,25 3,33 2,86 3,37

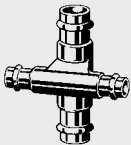
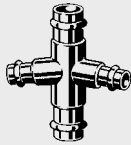

Profipress s SC-Contur **A1**

	Objednáací údaje	Předběžné balení	Art. č.	R. s.	EURO bez DPH
 <p>Sanpress-objímka, z červeného bronzu, redukovaná, <u>model 9778.0</u> <u>model 9778.1</u></p> <p>¹⁾ Lisovací spoj 10 mm se provádí s lisovací čelistí 12 mm</p>	d x d				
	12 x 10 ¹		335 953	76	10,76
	15 x 10 ¹		335 960	76	9,92
 <p>Profipress-objímka, s SC-Contur, z mědi, redukovaná, <u>model 2415.2</u></p>	d x d				
	15 x 12	10	325 770	86	6,28
	22 x 15	10	325 794	86	10,03
	22 x 18	10	325 800	86	10,17
 <p>Sanpress-redukční tvarovka, s SC-Contur, z červeného bronzu, <u>model 2215.1</u></p>	d x d				
	22 x 12	5	366 865	76	5,36
 <p>Sanpress-redukční tvarovka, z červeného bronzu, <u>model 2215.1NC</u></p> <p>¹⁾ Lisovací spoj 14 mm se provádí s lisovací čelistí 15 mm</p>	d x d				
	15 x 14 ¹	5	323 707	87	4,19
	15 x 16	5	323 714	87	4,77
	18 x 16	5	323 721	87	5,90
 <p>Profipress-redukční tvarovka, s SC-Contur, z mědi, <u>model 2415.1</u></p>	d x d				
	14 x 12	10	443 771	86	2,44
	15 x 12	10	296 414	86	2,02
	18 x 12	10	298 586	86	2,11
	18 x 14	10	443 801	86	4,22
	18 x 15	10	296 407	86	2,02
	22 x 14	10	443 825	86	3,84
	22 x 15	10/50	296 377	86	2,39
22 x 18	10	296 391	86	2,53	
 <p>Profipress-přechodka, s SC-Contur, z červeného bronzu, s lisovací spojkou z trubky Viegatherm P-PE-Xc na Profipress, <u>model 1075.12P</u></p>	d x d				
	14 x 15	10	314 958	77	7,53
	16 x 15*	10	314 972	77	7,53

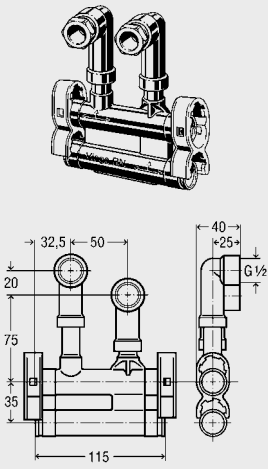
* = Dodávka pouze z dobehu skladových zásob

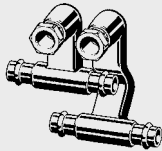
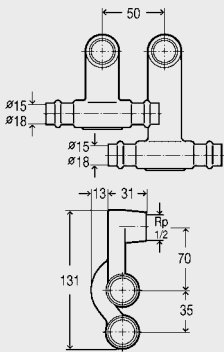

	Objednací údaje	Předběžné balení	Art. č.	R. s.	EURO bez DPH
Připojení topných těles: Vývody ze stoupací trubky					
	d x d				
	15 x 15	2	322 410	85	25,44
	18 x 15	2	322 427	85	26,55
	22 x 15	2	323 370	85	29,04
	28 x 15		323 363	85	31,02
Sanpress-křížová tvarovka, s SC-Contur, z červeného bronzu, model 2248					
	d x d				
	18 x 15	5	325 985	85	26,36
	22 x 15	5	325 978	85	27,01
Sanpress-křížová tvarovka 24°, s SC-Contur, z červeného bronzu, pro vyhnutí se stoupacím potrubím, přizpůsobeno na nadoblouk 2427, model 2247					
	d				
	12	10	322 359	86	5,67
	15	10	322 342	86	5,67
	18	10	322 335	86	8,48
	22	10	322 328	86	10,92
Profipress-nadoblouk, s SC-Contur, z mědi, model 2427					

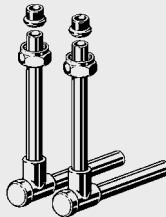
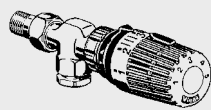
	Objednací údaje	Předběžné balení	Art. č.	R. s.	EURO bez DPH
<p>Připojení topných těles: Připojení ze soklových lišt a topných těles</p>  <p>Připojka topného tělesa ze soklových lišt, z červeného bronzu, povrchově neupravená, pro ventil topného tělesa s přípojem zespodu, s výškově nastavitelným připojovacím kolenem otočným o 360° z poniklované mosazi, se šroubeními G 1/2 x 15 mm, vhodná pro zástrčný adaptér model 2233.5, s prodlouženou zástrčnou konturou, pro vyrovnání roztažnosti do 2 mm, vhodná také pro zástrčný adaptér model 5322.3 a 2233.6, <u>model 2277.2</u></p> <p>Upozornění: Použitelná pro následující přípojně rozměry topného tělesa: odstup od stěny: 65 – 140 mm výška: 180 – 275 mm!</p>			662 509	85	60,96
 <p>Sanpress-zástrčný adaptér, s SC-Contur, vhodný k přípoje topného tělesa ze soklových lišt model 2277.2, s lisovacím přípojem, s prodlouženou zástrčnou konturou, pro vyrovnání roztažnosti do 2 mm, <u>model 2233.5</u></p>	d		2	85	5,39
 <p>Zástrčný adaptér, jako ukončovací kus, vhodný k přípoje topného tělesa ze soklových lišt model 2277.2, <u>model 2233.6</u></p>			2	85	4,47

	Objednáací údaje	Předběžné balení	Art. č	R. s.	EURO bez DPH
 <p>Sanpress-přípojka topného tělesa ze soklových lišt, s SC-Contur, z červeného bronzu, poniklovaná, pro připojení na normální nebo ventilové topné těleso, se šroubeními, model 2273.1</p> 	d x G x d				
	15 x 1/2 x 15 18 x 1/2 x 18		446 628 446 635	85 85	49,50 49,50
 <p>Profipress-uzavírací koncová tvarovka, z mědi, model 2457</p>	d				
	15 18	10 10	330 903 330 897	86 86	1,92 2,06
 <p>Připojovací sada ventilových topných těles, uzavíratelná, poniklovaná, se šroubeními pro adaptérovou sadu 1022.6 a 1022.5, model 2272.5</p>	G x L				
	3/4 x 120/120		360 399	85	39,08
 <p>Axiální ventil, poniklovaný, s bílou termostatickou hlaví, se šroubením pro stoupačku, model 1075.96</p>	d x R				
	15 x 1/2		360 405	78	51,86



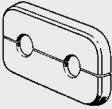

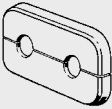
Profipress s SC-Contur **A1**

	Objednáací údaje	Předběžné balení	Art. č.	R. s.	EURO bez DPH
	d x R 15 x 1/2	5	335 281	87	8,38
Sanpress-koleno 90°, s SC-Contur, z červeného bronzu, s R-závitem, <u>model 2214.1</u>					
	d x R 14 x 3/8 14 x 1/2 15 x 1/2 16 x 1/2 16 x 3/4	5 5 5/100 5 5	443 689 443 696 105 044 443 702 443 719	87 87 87 87 87	4,14 4,55 2,52 5,23 7,79
Sanpress-přechodka, s SC-Contur, z červeného bronzu, s vícehranem, s R-závitem, <u>model 2211</u>					
	d x R 15 x 1/2		326 357	85	20,19
Sanpress-šroubení na zpátečku, s SC-Contur, rohové, z červeného bronzu, poniklované, uzavíratelné, <u>model 2272.1</u>					
	d x R 15 x 1/2		326 364	85	21,02
Sanpress-šroubení na zpátečku, s SC-Contur, přímé, z červeného bronzu, poniklované, uzavíratelné, <u>model 2272.2</u>					
	d x L x L 15 x 150 x 100 15 x 350 x 100	5	449 292 366 056	85 85	8,20 11,25
Připojovací oblouk topného tělesa, z ušlechtilé oceli, pro připojení ze stěny / z podlahy, <u>model 2271.1</u>					
	L x B x H x d 60 x 45 x 10 x 17	10	351 694	78	1,63
Rozeta, pro připoj topného tělesa s trubkou Sanfix Fosta Ø 16 mm a trubkou cuprotherm® Ø 12 a 15 mm, jako ukončení ze stěny / z podlahy, <u>model 1079.1</u>					

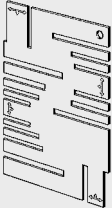

	Objednací údaje	Předběžné balení	Art. č.	R. s.	EURO bez DPH
 <p>Dvojitá rozeta, pro přípoj topného tělesa s trubicí Sanfix Fosta Ø 16 mm, a s trubicí cuprotherm® Ø 12 a 15 mm, jako ukončení ze stěny / z podlahy, rozteč 50 mm, <u>model 1079.3</u></p>	L x B x H x d				
	110 x 60 x 10 x 14*	10	351 731	78	2,24
	110 x 60 x 10 x 17	10	351 748	78	2,39
 <p>Rozeta, pro připojení topného tělesa s přípojovacím obloukem, trubicí nebo holou měděnou trubicí, jako ukončení ze stěny / z podlahy, <u>model 1079.5</u></p>	L x B x H x d				
	60 x 45 x 10 x 15	10	132 781	78	1,14
 <p>Dvojitá rozeta, pro připojení topného tělesa s přípojovacím obloukem, trubicí nebo holou měděnou trubicí, jako ukončení ze stěny / z podlahy,</p> <p>rozteč 50 mm, <u>model 1079.6</u></p> <p>rozteč 40 mm, <u>model 1079.7</u></p>	L x B x H x d				
	110 x 60 x 10 x 15	10	135 959	78	2,20
	110 x 60 x 10 x 15	10	264 581	78	2,20

	Objednáací údaje	Předběžné balení	Art. č.	R. s.	EURO bez DPH
 <p>Průmysl: Hadicové nátrubky</p> <p>Hadicový nátrubek, z červeného bronzu, lesklý, s lisovacím přípojem, pro hadice s vnitřním průměrem 13 mm, <u>model 2213.3</u></p> <p>¹⁾ Lisovací spoj 10 mm se provádí s lisovací čelistí 12 mm. ²⁾ Tyto artikly nemají nutnou SC-Contur. Pouze díly, které jsou označeny zeleným bodem, mají SC-Contur.</p>	d x pro vnitřní průměr hadice				
	10 ^{1,2} x 3/8	5	480 783	87	5,45
	12 x 3/8	5	473 716	87	5,68
 <p>Nářadí</p> <p>Klíč s okem, <u>model 1036</u></p>	SW				
	24/30		269 982	74	42,89
 <p>Otevřený klíč, z oceli matně poniklováno, <u>model 2037</u></p>	SW				
	24/26*		136 994	74	6,55
 <p>Odhrotovač, pro vnitřní a vnější odhrotování měděných trubek a trubek z ušlechtilé oceli, <u>model 2292.2</u></p>	pro d				
	12–54		343 019	74	166,04
 <p>Odhrotovač, pro vnitřní a vnější odhrotování měděných trubek a trubek z ušlechtilé oceli od 64,0 do 108,0 mm, <u>model 2292.4XL</u></p>	pro d				
	64,0–108,0		556 310	74	320,39

* = Dodávka pouze z dobehu skladových zásob

		Objednací údaje	Předběžné balení	Art. č	R. s.	EURO bez DPH
	Značkovací šablona, k označení hloubky zastrčení měděných trubek od 12 mm do 54 mm, <u>model 2494</u>			625 085	74	10,13
	Značkovací tužka, pro lisovací systémy Viega, <u>model 2490.1</u>			606 121	74	1,84
	Jednotlivé díly					
	Těsnicí prvek, z EPDM, pro fitinky Sanpress, Sanpress Inox, Profipress a Prestabo, pro pitnou vodu a topení, stabilní proti teplotě do 110 °C, <u>model 2289</u>	d x s				
		14 x 14,1 x 2,5	10	448 370	87	0,50
		12 x 12,1 x 2,35	10	288 600	87	0,59
		15 x 15,1 x 2,6	10	183 400	87	0,41
		16 x 18,2 x 2,6	10	448 387	87	0,54
		18 x 18,2 x 2,6	10	281 595	87	0,54
		22 x 22,2 x 3,1	10	183 523	87	0,54
		28 x 28,3 x 3,1	10	184 452	87	0,59
		35 x 35,4 x 3,25	10	181 208	87	0,81
		42 x 42,4 x 4,13	10	184 940	87	1,44
		54 x 54,4 x 4,13	10	191 153	87	1,94
	Těsnicí prvek, z EPDM, pro fitinky Sanpress Inox XL, Profipress XL a Prestabo XL, pro pitnou vodu a topení, stabilní proti teplotě do 110 °C, <u>model 2389XL</u>	d x s				
		64,0 x 66,25 x 4,7		594 312	98	2,68
	Těsnicí prvek, z EPDM, pro fitinky Sanpress XL, pro pitnou vodu a topení, stabilní proti teplotě do 110 °C, <u>model 2289XL</u>	d x s				
		76,1 x 5	10	364 816	88	3,82
		88,9 x 5	10	364 823	88	6,68
		108,0 x 5	10	364 830	88	11,74

Profipress s SC-Contur **A1**

	Objednací údaje	Předběžné balení	Art. č.	R. s.	EURO bez DPH
 <p>Těsnicí prvek, z FKM, pro tvarovky Sanpress, Sanpress Inox, Profipress a Prestabo, pro oblasti použití s vysokými teplotami, jako např.: - zařízení s dálkovým zásobováním teplem do 140 °C a 16 bar - zařízení s nízkotlakou párou ≤ 120 °C a < 1 bar - solární zařízení / vakuové trubky, <u>model 2286</u></p> <p>Upozornění: V případě nasazení v jiných oblastech použití je nutné se spojit v každém případě s výrobním závodem v Attendornu.</p>	d x s				
	12 x 12,1 x 2,35	5	459 376	87	2,48
	15 x 15,1 x 2,6	5	459 390	87	2,57
	18 x 18,2 x 2,6	5	459 406	82	2,79
	22 x 22,2 x 3,1	5	459 413	87	3,74
	28 x 28,3 x 3,1	5	459 420	87	4,37
	35 x 35,4 x 3,25	5	459 437	82	5,23
42 x 42,4 x 4,13	5	459 444	82	8,78	
54 x 54,4 x 4,13		459 451	82	11,35	
 <p>Těsnicí prvek, z FKM, pro tvarovky Sanpress Inox XL, Profipress XL a Prestabo XL, pro oblasti použití s vysokými teplotami, jako např.: - zařízení s dálkovým zásobováním teplem do 140 °C a 16 bar - zařízení s nízkotlakou párou ≤ 120 °C a < 1 bar - solární zařízení / vakuové trubky, <u>model 2386XL</u></p>	d x s				
	64,0 x 66,25 x 4,7		614 461	98	8,11
 <p>Těsnicí prvek, z FKM, pro tvarovky Sanpress XL, pro oblasti použití s vysokými teplotami, jako např.: - zařízení s dálkovým zásobováním teplem do 140 °C a 16 bar - zařízení s nízkotlakou párou ≤ 120 °C a < 1 bar - solární zařízení / vakuové trubky, <u>model 2286XL</u></p> <p>Upozornění: V případě nasazení v jiných oblastech použití je nutné se spojit v každém případě s výrobním závodem v Attendornu.</p>	d x s				
	76,1 x 77 x 5		459 468	88	22,33
	88,9 x 90 x 5		459 475	88	26,24
	108,0 x 109 x 5		459 482	88	31,72

