

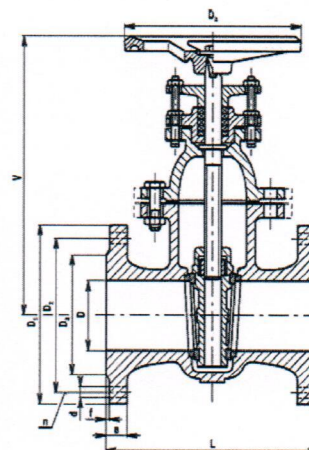

POSÚVAČ (ŠUPÁTKO) S13 111-606 PN 6



POUŽITIE

V základnom prevedení ako uzatvárací orgán pre vodu a vodnú paru, na zvláštnu požiadavku i pre iné neagresívne kvapaliny a pary, pre pracovné tlaky a teploty:

S13 111-606 PN6 :

Teplota [°C]	Tlak [MPa]
120	0,6

Šupátko nie je vhodné pre reguláciu.

TECHNICKÝ POPIS

Šupátko je víkové, s točivým nestúpajúcim vretenom, opatreným funkčným závitom uprostred šupátkovej komory. Nákrúžok na vretene zamedzuje osovému posunutiu vretena medzi víkom a telesom. Teleso a klin majú zalisované tesniace krúžky z mosadzi.

MATERIÁL

Teleso, klin, víko	šedá liatina
Vreteno	korozivzdorná oceľ
Tesniace plochy sediel (teleso/klin)	mosadz/mosadz (DIN 3352.2D)
Tesnenie vretena upchávkou	volí sa podľa druhu pracovnej látky
Tesnenie telesa a víka	bezazbestový materiál

MONTÁŽ

Šupátko je možné montovať do vodorovného i zvislého potrubia.

OVLÁDANIE

Šupátko je možné ovládať ručným kolesom.

OBJEDNÁVANIE

Je nutné uviesť pre každú položku samostatne:

- názov armatury (typ, evidenčné číslo)
- menovitý tlak (PN)
- menovitú svetlosť (DN)
- druh prevádzkovej tekutiny (u neštandardných médií je treba uviesť chemické zloženie)
- skutočnú maximálnu prevádzkovú teplotu tekutiny (°C)
- skutočný maximálny prevádzkový tlak (MPa)

PRIPOJOVACIE A STAVEBNÉ ROZMERY

Stavebná dĺžka F4

DN	D	L	V	D ₁	D ₂	D ₃	a	f	d	n	D _k	kg
40	40	140	200	130	100	80	16	3	14	4	160	9,5
50	50	150	220	140	110	90	16	3	14	4	160	10
65	65	170	245	160	130	110	16	3	14	4	160	14
80	80	180	270	190	150	128	18	3	18	4	160	17
100	100	190	310	210	170	148	18	3	18	4	200	23,5
125	125	200	365	240	200	178	20	3	18	8	250	34
150	150	210	405	265	225	202	20	3	18	8	250	44
200	200	230	515	320	280	258	22	3	18	8	250	71
250	250	250	605	375	335	312	24	3	18	12	315	106
300	300	270	700	440	395	365	24	4	22	12	315	155