

**závitové tvarovky z červeného bronzu alebo  
kremíkového bronzu**

informácie o výrobku



# obsah

1	Popis skupiny výrobkov	3
2	Certifikáty	4
3	Rozmery Z	5
4	Imprint	43

# Popis skupiny výrobkov

Závitové tvarovky z červeného bronzu alebo kremíkoveho bronzu s lesklým alebo pochrómovaným povrchom.

## Označenie

Výrobca, rozmer rúry, šarža

## Tesniace prvky

Vonkajší závit R je z výroby ryhovaný – konopné tesnenie je možné bez potreby zdrsnenia závitú.

## Rozmery

1/8–4

## Upozornenie

Závitové spojky z červeného bronzu alebo kremíkoveho bronzu sú vhodné na inštalácie pitnej vody podľa DIN 1988-200 a EN 806-2, v súlade s výberom materiálov podľa DIN EN 12502-1 a v súlade s podkladmi posudzovania kovových materiálov prichádzajúcich do kontaktu s pitnou vodou stanovenými Spolkovým úradom pre životné prostredie (UBA). V prípade použitia pre iné ako opísané oblasti použitia alebo pri pochybnostiach o správnom výbere materiálu, kontaktujte, prosím, spoločnosť Viega. Systémové komponenty je nutné chrániť pred vysokými koncentraciami chloridu obsiahnutého v médiu a pred vonkajšími vplyvmi. Podrobné informácie o aplikáciách, obmedzeniach a národných normách a smerniciach nájdete v informáciách o výrobku, a to buď v tlačenej forme alebo na internetovej stránke spoločnosti Viega.

## Upozornenie – normy a schválenia

Závitové spojky z červeného bronzu alebo kremíkoveho bronzu podľa DIN EN 10226, časť 1, schválené pre inštalácie pitnej vody podľa DIN 1988 a plynové inštalácie podľa pracovného listu DVGW-TRGI 2018 (pracovný list DVGW G 600) (je nutné dbať na upozornenia na modeli), preskúšané podľa pracovného listu DVGW GW 6 a DIN 3523.

Schválenie závitovej spojky z červeného bronzu alebo kremíkoveho bronzu podľa pracovného listu DVGW reg. č. DV-7401AO2957.

## Materiály lisovacích spojok

Červený bronz: CC499K





Kremíkový bronz: CC246E/CuSi4Zn9MnP

## Zmeny a chyby sú vyhradené!

Aktuálne rozmery Z a montážne rozmery, ako aj ďalšie technické informácie nájdete na internetovej stránke Viega a pred nákupom, počas plánovania, výstavby a používania je nutné ich skontrolovať. Naše výrobky sú kontinuálne optimalizované.

Tento popis produktu obsahuje dôležité informácie o výbere produktu resp. systému, inštalácii a uvedení do prevádzky, ako aj o použití v súlade so stanoveným účelom a v prípade potreby o údržbových opatreniach. Tieto informácie o produktoch, ich vlastnostiach a aplikačných technikách vychádzajú z aktuálne platných noriem v Európe (napr. EN) a/alebo v Nemecku (napr. DIN/DVGW). Niektoré časti textu môžu odkazovať na technické predpisy v Európe/Nemecku. Mali by sa považovať za odporúčania pre ďalšie krajiny, kde neexistujú príslušné národné požiadavky. Príslušné národné zákony, štandardy, nariadenia, normy a ďalšie technické predpisy majú prednosť pred nemeckými/európskymi smernicami tohoto popisu produktu: Tu uvedené informácie nie sú záväzné pre iné krajiny a oblasti a mali by sa chápať ako odporúčanie.

## Certifikáty

	<p><b>ÖVGW certificate</b> bronze threaded fittings (3/8" - 3")</p>
	<p><b>ÜA sign</b> Profipress, solder fittings, threaded fittings</p>
	<p><b>ÜA sign</b> Sanpress, Raxofix, Maxiplex, bronze threaded fittings, solder fittings</p>
	<p><b>SVGW certificate</b> tap extensions (3/8" - 3")</p>
	<p><b>SVGW certificate</b> red brass threaded fittings (3/8" - 1")</p>
	<p><b>DVGW type examination certificate</b> Gunmetal threaded fittings</p>
	<p><b>DVGW Baumusterprüfzertifikat</b> tap extensions</p>
<p>VIK-HR</p>	<p><b>VIK-HR Inspection Certificate 3.2</b> Threaded fittings</p>
<p>EMI</p>	<p><b>EMI Certificate of Constancy of Performance</b> Gunmetal threaded fittings</p>
	<p><b>ICIM Hygiene certificate</b> Profipress, Profipress XL, Sanpress Inox, Sanpress Inox XL, Sanpress, Sanpress XL, Sanfix Fosta, Raxofix, Smartpress, gunmetal threaded fittings, soldered fittings</p>
<p>EITS</p>	<p><b>EITS Technical Approval</b> Brass and bronze threaded fittings</p>

## Rozměry Z

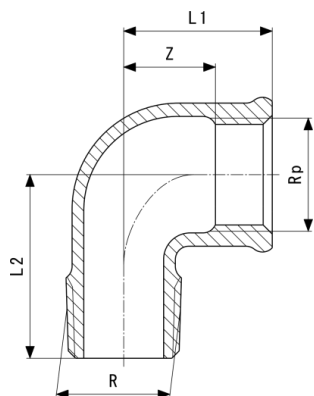

### Oblúk 90°

- červený bronz alebo kremíkový bronz  
**model 3092**

artikel	R	Rp	Z	L1	L2
<b>318 000</b>	¼	¼	10	18	29
<b>281 748</b>	⅜	⅜	17	29	32
<b>264 024</b>	½	½	17	28	34
<b>264 000</b>	¾	¾	20	30	40
<b>264 048</b>	1	1	20	32	47
<b>264 109</b>	1¼	1¼	29	43	51
<b>264 123</b>	1½	1½	39	60	59
<b>264 147</b>	2	2	32	58	79
<b>321 710</b>	2½	2½	45	65	90
<b>650 704</b>	3	3	61	82	100

Z = rozmer Z

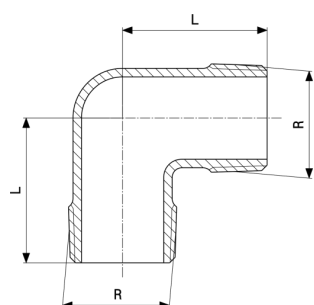

### Koleno 90°

- červený bronz alebo kremíkový bronz  
**model 3091**

artikel	R	L
<b>317 966</b>	⅜	29
<b>317 973</b>	½	32
<b>317 980</b>	¾	40
<b>317 997</b>	1	45

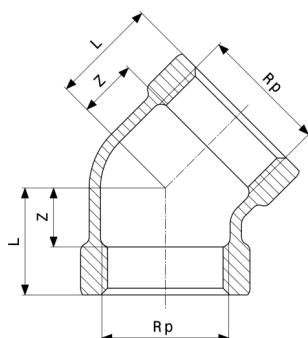

**Oblúk 45°**  
- červený bronz alebo kremíkový bronz  
**model 3120**

artikel	Rp	Z	L
<b>318 048</b>	3/8	8	19
<b>320 690</b>	1/2	7	22
<b>320 645</b>	3/4	9	25
<b>320 652</b>	1	9	28
<b>650 728</b>	2	14	40

Z = rozmer Z

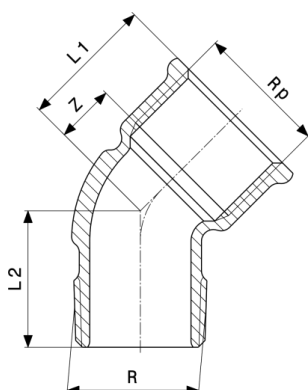

**Oblúk 45°**  
- červený bronz alebo kremíkový bronz  
**model 3121**

artikel	R	Rp	Z	L1	L2
<b>281 755</b>	3/8	3/8	10	22	23
<b>264 208</b>	1/2	1/2	8	23	31
<b>264 185</b>	3/4	3/4	13	30	31
<b>264 161</b>	1	1	15	34	35
<b>448 271</b>	1 1/4	1 1/4	24	45	40
<b>448 288</b>	1 1/2	1 1/2	26	47	45
<b>650 711</b>	2	2	26	52	56

Z = rozmer Z

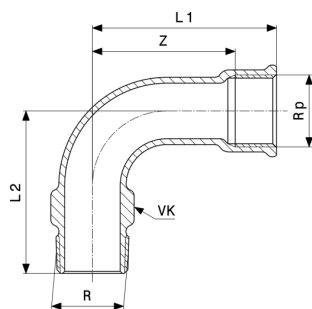

**Oblúk 90°**

 - červený bronz alebo kremíkový bronz  
**model 3001**

artikel	R	Rp	Z	L1	L2	VK
<b>294 571</b>	1	1	66	85	75	36
<b>294 595</b>	1¼	1¼	84	105	95	44
<b>294 618</b>	1½	1½	84	105	105	51

Z = rozmer Z

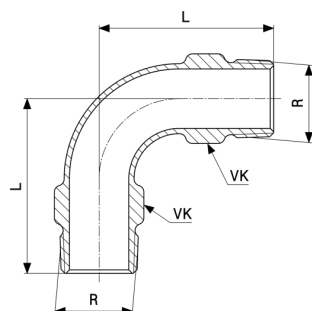
VK = veľkosť kľúča



**Oblúk 90°**

 - červený bronz alebo kremíkový bronz  
**model 3003**

artikel	R	L	VK
<b>294 632*</b>	1	75	36
<b>294 656*</b>	1¼	95	44

VK = veľkosť kľúča

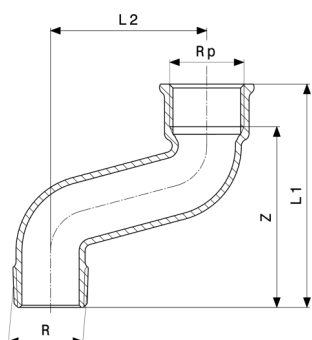
\* = dodávka len do vyčerpania skladových zásob



### Oblúk S

- červený bronz alebo kremíkový bronz  
**model 3004**

artikel	R	Rp	Z	L1	L2
<b>296 667</b>	1	1	81	100	70
<b>296 643*</b>	1¼	1¼	94	115	80

Z = rozmer Z

\* = dodávka len do vyčerpania skladových zásob

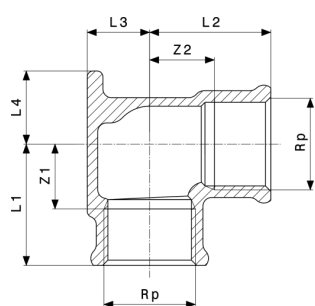

### Nástenka

- červený bronz alebo kremíkový bronz  
**model 3471**

artikel	Rp	Z1	Z2	L1	L2	L3	L4
<b>259 778</b>	½	21	16	36	31	14	21
<b>441 449</b>	¾	19	19	35	35	18	21



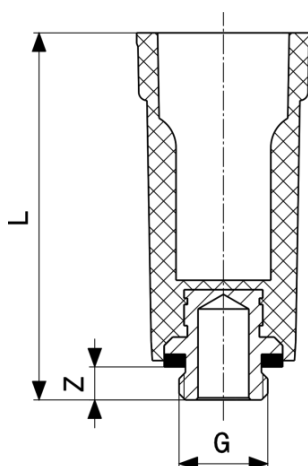

**Zátka pre tlakové skúšky**  
- plast  
**model 1516.113**

artikel	G	Z	L
<b>116 644</b>	3/8	7	85
<b>100 766</b>	1/2	11	92
<b>107 666</b>	3/4	9	87

Z = rozmer Z

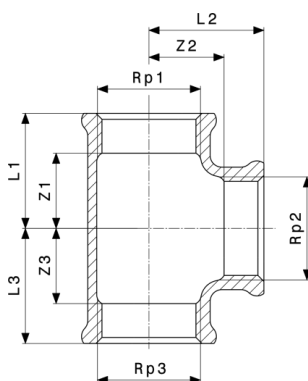

**T-kus**  
- červený bronz alebo kremíkový bronz  
**model 3130**

artikel	Rp1	Rp2	Rp3	Z1	Z2	Z3	L1	L2	L3
<b>441 081</b>	1/8	1/8	1/8	15	15	15	23	23	23
<b>318 017</b>	1/4	1/4	1/4	11	11	11	18	18	18
<b>281 809</b>	3/8	3/8	3/8	15	15	15	22	22	22
<b>264 222</b>	1/2	1/2	1/2	16	16	16	26	26	26
<b>264 444</b>	1/2	3/8	1/2	16	18	16	26	26	26
<b>264 246</b>	3/4	3/4	3/4	19	19	19	30	30	30
<b>362 492</b>	3/4	1/2	1/2	19	17	17	29	26	26
<b>264 468</b>	3/4	1/2	3/4	18	21	18	29	31	29
<b>362 508</b>	3/4	3/4	1/2	19	19	17	30	30	26
<b>264 260</b>	1	1	1	24	24	24	36	36	36

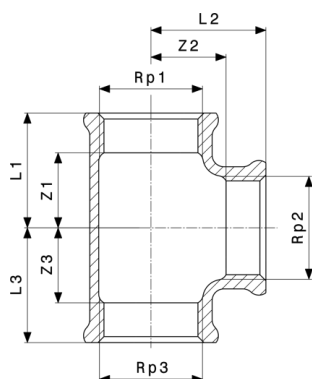
**T-kus**

- červený bronz alebo kremíkový bronz  
**model 3130**

artikel	Rp1	Rp2	Rp3	Z1	Z2	Z3	L1	L2	L3
<b>362 515</b>	1	½	1	18	21	18	30	30	30
<b>264 420</b>	1	¾	1	17	20	17	36	36	36
<b>362 522</b>	1	1	½	25	25	22	37	37	32
<b>264 284</b>	1¼	1¼	1¼	32	32	32	45	45	45
<b>650 735</b>	1¼	½	1¼	21	27	21	34	36	34
<b>650 742</b>	1¼	¾	1¼	24	29	24	37	39	37
<b>264 307</b>	1½	1½	1½	33	33	33	54	54	54
<b>650 759</b>	1½	½	1½	21	31	21	34	40	34
<b>650 766</b>	1½	¾	1½	24	32	24	37	42	37
<b>264 321</b>	2	2	2	35	35	35	61	61	61
<b>650 773</b>	2	1	2	27	39	27	45	51	45
<b>321 734</b>	2½	2½	2½	38	38	38	69	69	69
<b>321 727</b>	3	3	3	62	62	62	85	85	85

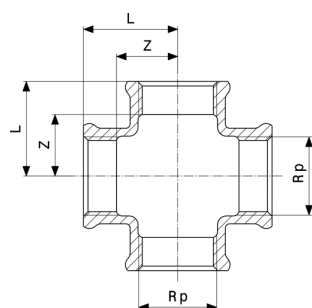
**Křížový kus**

- červený bronz alebo kremíkový bronz  
**model 3180**

artikel	Rp	Z	L
<b>318 024</b>	⅜	10	21
<b>320 614</b>	½	12	27
<b>320 621</b>	¾	16	32

Z = rozmer Z

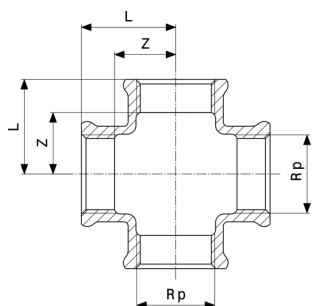

**Křížový kus**  
- červený bronz alebo kremíkový bronz  
**model 3180**

artikel	Rp	Z	L
<b>320 638</b>	1	19	38

Z = rozmer Z

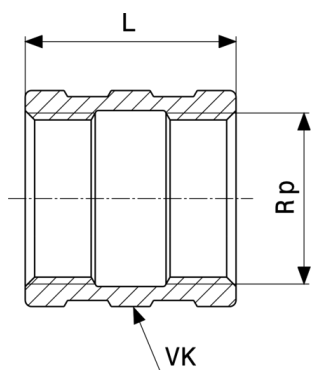

**Spojka**  
- červený bronz alebo kremíkový bronz  
**model 3270**

artikel	Rp	CHR	L	VK
<b>441 395</b>	1/8		16	14
<b>319 137</b>	1/4		18	17
<b>282 349</b>	3/8		23	21
<b>266 585</b>	1/2		30	26
<b>266 554</b>	3/4		33	32
<b>266 561</b>	1		38	38
<b>266 578</b>	1 1/4		43	50
<b>267 766</b>	1 1/2		43	57
<b>267 780</b>	2		59	70
<b>271 916</b>	2 1/2		61	83
<b>271 930</b>	3		67	103
<b>447 755</b>	3/8	✓	23	21
<b>447 762</b>	1/2	✓	30	26
<b>447 779</b>	3/4	✓	33	32

CHR = pochrómované

VK = veľkosť kľúča

\* = dodávka len do vyčerpania skladových zásob

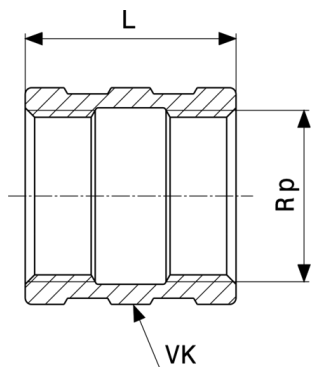
**Spojka**

 - červený bronz alebo kremíkový bronz  
**model 3270**

artikel	Rp	CHR	L	VK
447 786*	1	✓	38	38

CHR = pochrómované

VK = veľkosť kľúča

\* = dodávka len do vyčerpania skladových zásob

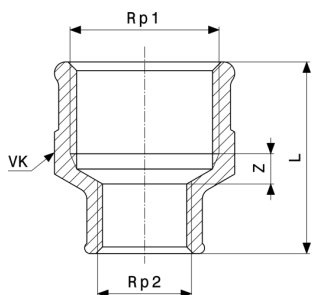
**Redukčná spojka**

 - červený bronz alebo kremíkový bronz  
**model 3240**

artikel	Rp1	Rp2	CHR	Z	L	VK
282 103	3/8	1/4		3	26	21
318 031	1/2	1/4		5	31	26
268 879	1/2	3/8		5	31	26
266 370	3/4	3/8		5	34	31
268 862	3/4	1/2		5	32	31
266 363	1	1/2		13	34	26
266 356	1	3/4		7	36	38
266 431	1 1/4	3/4		8	45	47
266 417	1 1/4	1		6	49	47
271 879	1 1/2	3/4		10	41	53
267 520	1 1/2	1		8	48	53
266 394	1 1/2	1 1/4		5	47	53

CHR = pochrómované

Z = rozmer Z

VK = veľkosť kľúča

\* = dodávka len do vyčerpania skladových zásob

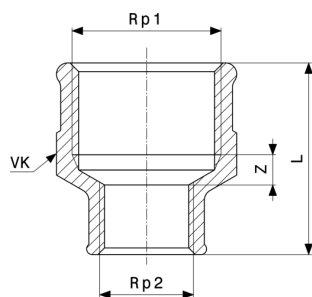

### Redukčná spojka

- červený bronz alebo kremíkový bronz  
**model 3240**

artikel	Rp1	Rp2	CHR	Z	L	VK
<b>271 893</b>	2	1¼		2	50	66
<b>267 544</b>	2	1½		0	47	66
<b>271 855</b>	2½	2		16	58	83
<b>650 780</b>	3	2½		27	67	
<b>447 809*</b>	¾	¼	✓			
<b>447 816</b>	½	¾	✓	4	31	26
<b>447 823</b>	¾	½	✓	5	32	31
<b>447 830*</b>	1	½	✓	13	34	26
<b>447 847*</b>	1	¾	✓	7	36	38

CHR = pochrómované

Z = rozmer Z

VK = veľkosť kľúča

\* = dodávka len do vyčerpania skladových zásob

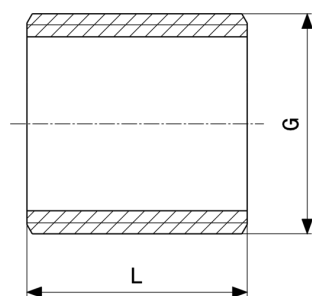

### Vsuvka

- červený bronz alebo kremíkový bronz  
**model 3531**

artikel	G	L
<b>322 076</b>	¼	20
<b>322 113</b>	¾	20
<b>322 106</b>	½	22
<b>322 090</b>	¾	26
<b>322 083</b>	1	33
<b>322 144</b>	1¼	37
<b>322 137</b>	1½	42

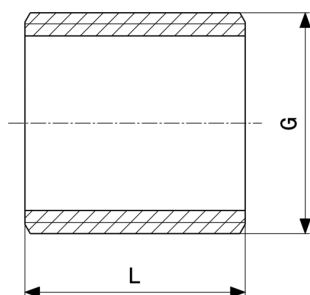
**Vsuvka**

- červený bronz nebo křemíkový bronz  
**model 3531**

artikel	G	L
<b>322 120</b>	2	47

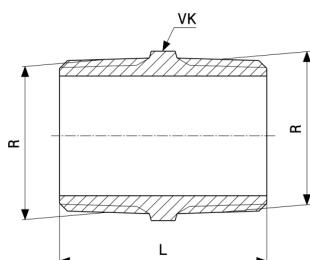
**Dvojitá vsuvka**

- červený bronz nebo křemíkový bronz  
**model 3280**

artikel	R	CHR	L	VK
<b>441 401</b>	1/8		18	10
<b>320 416</b>	1/4		20	14
<b>282 356</b>	3/8		29	18
<b>266 592</b>	1/2		37	22
<b>266 615</b>	3/4		40	27
<b>266 608</b>	1		45	34
<b>269 135</b>	1 1/4		53	44
<b>269 111</b>	1 1/2		52	50
<b>269 098</b>	2		65	65
<b>321 741</b>	2 1/2		78	80
<b>321 789</b>	3		85	95
<b>447 885</b>	1/4	✓	20	14
<b>447 892</b>	3/8	✓	29	18
<b>447 908</b>	1/2	✓	37	22
<b>447 915</b>	3/4	✓	40	27
<b>447 922*</b>	1	✓	45	34

CHR = pochromované

VK = velikost klíče

\* = dodávka len do vyčerpání skladových zásob

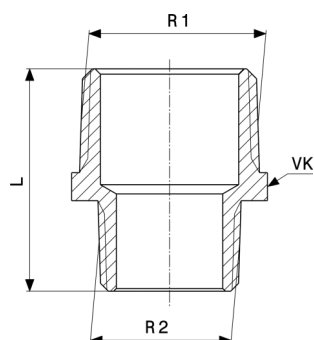

**Redukční vsuvka**  
- červený bronz nebo křemíkový bronz  
**model 3245**

artikel	R1	R2	L	VK
<b>441 364</b>	¼	⅙	24	14
<b>282 127</b>	⅝	¼	28	18
<b>319 526</b>	½	¼	31	22
<b>266 530</b>	½	⅜	32	22
<b>319 113</b>	¾	⅜	34	27
<b>266 523</b>	¾	½	37	27
<b>320 287</b>	1	½	40	34
<b>266 547</b>	1	¾	42	34
<b>320 119</b>	1¼	¾	46	44
<b>269 173</b>	1¼	1	49	44
<b>321 697</b>	1½	1	52	50
<b>269 159</b>	1½	1¼	54	50
<b>441 371</b>	1¾	1½	47	55
<b>320 270</b>	2	1¼	58	61
<b>321 680</b>	2	1½	59	61
<b>650 803</b>	2½	2	70	76
<b>443 177</b>	3	2½	77	90

VK = velikost klíče

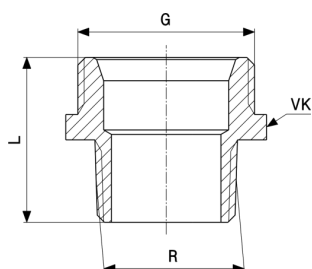

### Prechodová vsuvka

- červený bronz alebo kremíkový bronz  
**model 3246**

artikel	R	G	CHR	L	VK
441 517	3/8	1/2		25	22
449 339	1/2	1/2		30	22
441 524	1/2	3/4		21	27
449 346	3/4	3/4		33	28
446 765	1/2	1		33	34
441 531	3/4	1		35	34
446 772	1	1		39	34
446 789	1	1 1/4		39	44
446 796*	1 1/4	1 1/2		45	50
446 802*	1 1/2	1 3/4		47	55
441 388*	2	2 3/8		54	71
448 219	3/8	1/2	✓	25	22
448 226	1/2	3/4	✓	21	27
448 233*	1/2	1	✓	33	34
448 257*	1	1 1/4	✓	39	44

CHR = pochromované

VK = veľkosť kľúča

\* = dodávka len do vyčerpania skladových zásob

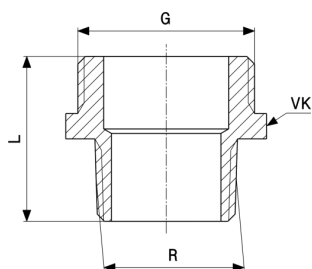

**Prechodová vsuvka**

 - červený bronz alebo kremíkový bronz  
**model 3247**

artikel	R	G	CHR	L	VK
458 775	1/8	1/4		20	14
458 782	1/4	3/8		24	18
458 799	1/4	1/2		25	22
458 805	3/8	1/2		24	27
458 812	3/8	3/4		28	27
446 833	1/2	3/4		31	27
458 829	1/2	1		30	34
446 840	3/4	1		35	34
458 836	3/4	1 1/4		37	44
446 857	1	1 1/4		36	44
458 843	1	1 1/2		43	50
446 864	1 1/4	1 1/2		45	50
458 850	1 1/2	2		48	68
458 867*	1/4	3/8	✓		
458 874	3/8	1/2	✓	24	18
458 881	3/8	3/4	✓	28	27
448 189	1/2	3/4	✓	31	27
448 196	3/4	1	✓	35	34

CHR = pochrómované

VK = veľkosť kľúča

\* = dodávka len do vyčerpania skladových zásob

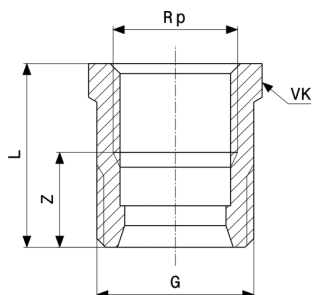
**Prechodová vsuvka**

 - červený bronz alebo kremíkový bronz  
**model 3243**

artikel	G	Rp	SVK	Z	L	VK
<b>441 487</b>	3/8	1/4	✓	11	22	18
<b>446 666</b>	1/2	3/8	✓	12	23	22
<b>441 494</b>	3/4	1/2	✓	16	31	27
<b>446 673</b>	1	3/4	✓	16	33	34
<b>449 315*</b>	1	1	✓	21	41	40
<b>446 680</b>	1 1/4	1	✓	15	34	43
<b>446 697*</b>	1 1/2	1 1/4	✓	18	39	50

SVK = s vnútorným kónusom

Z = rozmer Z

VK = veľkosť kľúča

\* = dodávka len do vyčerpania skladových zásob

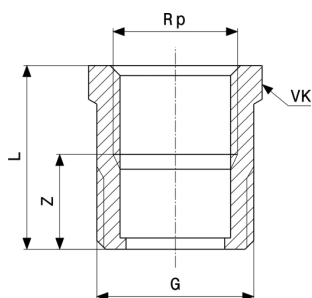
**Prechodová vsuvka**

 - červený bronz alebo kremíkový bronz  
**model 3244**

artikel	G	Rp	CHR	Z	L	VK
<b>446 734</b>	3/4	1/2		14	29	27
<b>446 741</b>	1	3/4		16	33	34
<b>446 758</b>	1 1/4	1		15	34	43
<b>448 264</b>	3/4	1/2	✓	14	29	27

CHR = pochrómované

Z = rozmer Z

VK = veľkosť kľúča

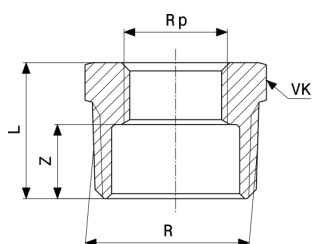

### Redukčný kus

- červený bronz alebo kremíkový bronz  
**model 3241**

artikel	R	Rp	CHR	Z	L	VK
441 104	¼	⅙		9	17	14
441 111	⅜	⅙		10	17	18
281 823	⅜	¼		6	17	18
441 098	½	⅙		14	21	22
319 076	½	¼		11	22	22
266 516	½	⅝		10	22	22
320 409	¾	¼		12	23	27
266 509	¾	⅝		12	23	27
266 493	¾	½		8	23	27
266 455	1	⅝		16	27	34
266 486	1	½		13	28	34
266 479	1	¾		11	28	34
267 582	1¼	½		16	31	43
267 568	1¼	¾		15	31	44
266 462	1¼	1		12	31	44
267 742	1½	½		17	32	50
267 728	1½	¾		15	31	50
267 605	1½	1		12	31	50
267 704	1½	1¼		10	31	50
317 089	2	½		21	36	62
267 681	2	¾		20	36	62
267 667	2	1		18	37	61
267 643	2	1¼		15	37	61
267 629	2	1½		15	37	61
321 772	2½	1		26	45	80
321 765	2½	1¼		20	41	78
321 864	2½	1½		20	41	78

CHR = pochrómované

Z = rozmer Z

VK = veľkosť kľúča

\* = dodávka len do vyčerpania skladových zásob

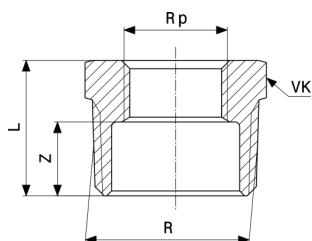
**Redukčný kus**

 - červený bronz alebo kremíkový bronz  
**model 3241**

artikel	R	Rp	CHR	Z	L	VK
<b>322 533</b>	2½	2		16	41	78
<b>321 840</b>	3	1½		31	52	60
<b>321 857</b>	3	2		28	54	72
<b>321 871</b>	3	2½		20	50	95
<b>321 888</b>	4	3		23	56	13
<b>447 946*</b>	¼	⅛	✓	10	17	14
<b>447 953*</b>	⅜	⅛	✓	10	17	18
<b>447 960</b>	⅜	¼	✓	10	17	18
<b>447 977*</b>	½	⅛	✓	13	22	22
<b>447 984</b>	½	¼	✓	13	22	22
<b>447 991</b>	½	⅜	✓	13	22	22
<b>448 011</b>	¾	⅜	✓	15	23	27
<b>448 028</b>	¾	½	✓	15	23	27
<b>448 042*</b>	1	½	✓	17	28	34
<b>448 059</b>	1	¾	✓	17	28	34
<b>448 073*</b>	1¼	1	✓	19	31	44

CHR = pochrómované

Z = rozmer Z

VK = veľkosť kľúča

\* = dodávka len do vyčerpania skladových zásob

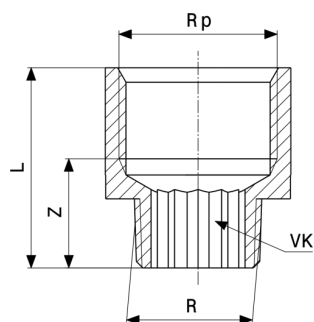
**Redukčný kus**

 - červený bronz alebo kremíkový bronz  
**model 3242**

artikel	R	Rp	CHR	Z	L	VK
441 128	1/8	1/4		14	25	6
441 135	1/8	3/8		15	26	6
322 540	1/4	3/8		15	27	
322 564	3/8	1/2		17	32	10
322 557	3/8	3/4		19	35	10
319 083	1/2	3/8		17	28	10
320 423	1/2	3/4		21	37	12
320 430	1/2	1		19	39	
650 889	1/2	1 1/4		31	52	
441 142	3/4	1/2		25	40	
335 311	3/4	1		23	42	
441 357	3/4	1 1/4		31	52	
650 841*	3/4	1 1/2		32	53	
359 348	1	1 1/4		27	48	
650 858	1	1 1/2		33	54	
650 872	1	2		34	60	
650 865	1 1/4	1 1/2		33	54	
448 097*	1/8	1/4	✓	14	25	6
448 103*	1/8	3/8	✓	15	26	6
448 110*	1/4	3/8	✓	15	27	
448 127	3/8	1/2	✓	17	32	10
448 134*	3/8	3/4	✓	19	35	10
448 141	1/2	3/8	✓	17	28	10
448 158	1/2	3/4	✓	21	37	12
448 165*	3/4	1/2	✓	25	40	
448 172	3/4	1	✓	23	42	

CHR = pochrómované

Z = rozmer Z

VK = veľkosť kľúča

\* = dodávka len do vyčerpania skladových zásob

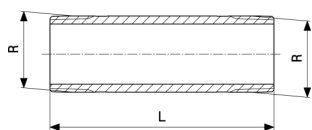

**Dlhá vsuvka**  
- červený bronz alebo kremíkový bronz  
**model 3530**

artikel	R	L
441 456	¼	40
441 463	¼	60
441 470	¼	80
441 555	¼	100
282 400	⅜	40
282 417	⅜	60
282 424	⅜	80
282 431	⅜	100
282 448	⅜	120
282 455*	⅜	150
282 462*	⅜	200
267 308	½	40
650 896	½	50
267 315	½	60
449 216	½	70
267 322	½	80
650 919	½	90
267 339	½	100
650 926	½	110
267 346	½	120
319 700	½	140
267 353	½	150
319 717	½	160
319 724	½	180
267 377	½	200
267 384	¾	40
650 933	¾	50
267 391	¾	60
650 940	¾	70
267 407	¾	80
650 957	¾	90

\* = dodávka len do vyčerpania skladových zásob

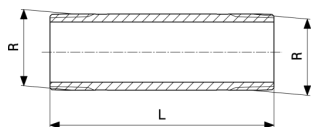
**Dlhá vsuvka**

 - červený bronz alebo kremíkový bronz  
**model 3530**

artikel	R	L
267 414	¾	100
650 964	¾	110
267 421	¾	120
318 413	¾	140
267 438	¾	150
318 420	¾	160
318 437	¾	180
267 445	¾	200
267 247	1	40
650 971	1	50
267 254	1	60
650 988	1	70
267 261	1	80
650 995	1	90
267 278	1	100
651 008	1	110
267 285	1	120
267 292	1	150
319 694	1	200
651 015	1¼	50
318 482	1¼	60
651 022*	1¼	70
318 499	1¼	80
651 039*	1¼	90
318 505	1¼	100
651 046*	1¼	110
318 512	1¼	120
318 529	1¼	150
318 536	1¼	200
651 053	1½	50
319 755	1½	60

\* = dodávka len do vyčerpania skladových zásob

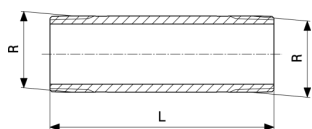

**Dlhá vsuvka**

 - červený bronz alebo kremíkový bronz  
**model 3530**

artikel	R	L
651 060*	1½	70
319 762	1½	80
651 077*	1½	90
319 779	1½	100
319 786	1½	120
319 748	1½	150
319 731	1½	200
651 084	2	50
319 847	2	60
651 091*	2	70
319 830	2	80
651 107*	2	90
319 823	2	100
319 816	2	120
319 809	2	150
319 793	2	200
447 465*	¾	40
447 472*	¾	60
447 489*	¾	80
447 496*	¾	100
447 526	½	40
447 533	½	60
447 540	½	80
447 557	½	100
447 564*	½	120
447 571*	½	150
447 588*	½	200
447 595	¾	40
447 601	¾	60
447 618	¾	80
447 625	¾	100

\* = dodávka len do vyčerpania skladových zásob

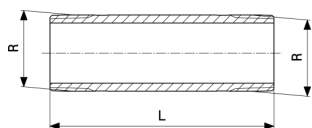



**Dlhá vsuvka**

 - červený bronz alebo kremíkový bronz  
**model 3530**

artikel	R	L
447 632*	¾	120
447 649*	¾	150
447 656*	¾	200
447 663*	1	40
447 687*	1	80
447 694*	1	100
447 700*	1	120

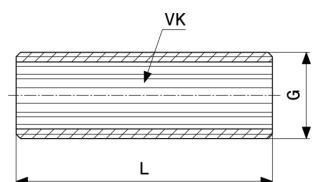
\* = dodávka len do vyčerpania skladových zásob



**Dlhá vsuvka**

 - červený bronz alebo kremíkový bronz  
**model 3535**

artikel	G	L	VK
319 670	¾	40	10
319 267	¾	60	10
319 335	¾	80	10
319 281	¾	100	10
319 687*	¾	120	10
319 274	½	40	12
319 366	½	60	12
319 359	½	80	12
319 342	½	100	12
319 656*	½	120	12
319 328	¾	40	17
319 298	¾	60	17
319 304	¾	80	17
319 311	¾	100	17
319 663*	¾	120	17

VK = veľkosť kľúča

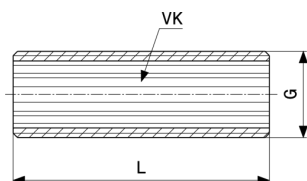
\* = dodávka len do vyčerpania skladových zásob



**Dlhá vsuvka**

 - červený bronz alebo kremíkový bronz  
**model 3535**

artikel	G	L	VK
<b>319 250</b>	1	40	22
<b>319 243</b>	1	60	22
<b>319 236</b>	1	80	22
<b>319 229</b>	1	100	22
<b>319 649*</b>	1	120	22

VK = veľkosť kľúča

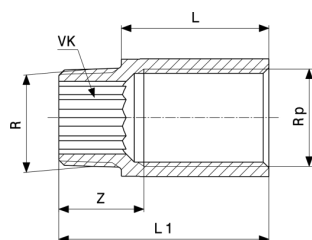
\* = dodávka len do vyčerpania skladových zásob

**Predĺženie**

 - červený bronz alebo kremíkový bronz  
**model 3525**

artikel	R	Rp	L	Rps	Z	L1	VK
<b>440 312<sup>1</sup></b>	¾	¾	10		16	22	10
<b>354 923</b>	¾	¾	15		16	27	10
<b>354 930</b>	¾	¾	20		18	32	10
<b>354 947</b>	¾	¾	25		18	37	10
<b>354 954</b>	¾	¾	30		18	42	10
<b>359 539</b>	¾	¾	40		17	52	10
<b>359 553</b>	¾	¾	50	✓	17	62	10
<b>364 854<sup>1</sup></b>	½	½	12,5		19	28	12
<b>651 121<sup>1</sup></b>	½	½	15		19	31	12
<b>354 961</b>	½	½	17,5		18	33	12
<b>354 978</b>	½	½	20		21	36	12
<b>354 985</b>	½	½	25		22	41	12
<b>354 992</b>	½	½	30		22	46	12

L = dĺžka

Rps = vnútorný závit skrátiteľný

Z = rozmer Z

VK = veľkosť kľúča

1) bez skúšobnej značky DVGW

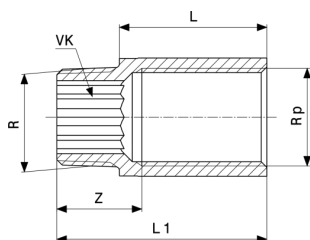
**Predĺženie**

 - červený bronz alebo kremíkový bronz  
**model 3525**

artikel	R	Rp	L	Rps	Z	L1	VK
355 005	½	½	40		22	56	12
355 012	½	½	50	✓	21	66	12
357 221	½	½	65	✓	21	81	12
357 238	½	½	80	✓	29	96	12
357 245	½	½	100	✓	61	116	12
440 299	½	½	120		71	136	12
440 305	½	½	150		101	166	12
440 558 <sup>1</sup>	¾	¾	12,5		21	30	17
364 861 <sup>1</sup>	¾	¾	15		20	32	17
355 029	¾	¾	20		21	37	17
355 036	¾	¾	25		26	42	17
355 043	¾	¾	30		23	47	17
355 050	¾	¾	40		23	57	17
357 252	¾	¾	50	✓	22	67	17
357 269	¾	¾	65	✓	22	82	17
359 584	¾	¾	80	✓	37	97	17
359 577	¾	¾	100	✓	62	117	17
440 572 <sup>1</sup>	1	1	15		25	35	22
440 589 <sup>1</sup>	1	1	20		25	40	22
357 184	1	1	25		25	45	22
357 191	1	1	30		30	50	22
357 207	1	1	40		23	60	22
357 214	1	1	50		25	70	22
440 596	1	1	65		25	85	22
440 466	1	1	80		40	100	22
440 473	1	1	100		55	120	22
440 497 <sup>1</sup>	1¼	1¼	20		27	42	27

L = dĺžka

Rps = vnútorný závit skrátiteľný

Z = rozmer Z

VK = veľkosť kľúča

1) bez skúšobnej značky DVGW

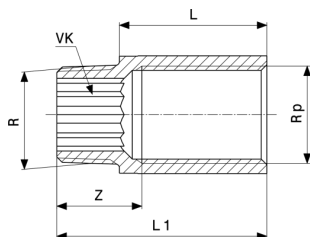
**Predženie**

- červený bronz alebo kremíkový bronz  
**model 3525**

artikel	R	Rp	L	Rps	Z	L1	VK
<b>440 503</b>	1¼	1¼	25		27	47	27
<b>440 510</b>	1¼	1¼	30		27	52	27
<b>440 527</b>	1¼	1¼	40		41	62	27
<b>440 534</b>	1¼	1¼	50		51	72	27

L = dĺžka

Rps = vnútorný závit skrátiteľný

Z = rozmer Z

VK = veľkosť kľúča

1) bez skúšobnej značky DVGW

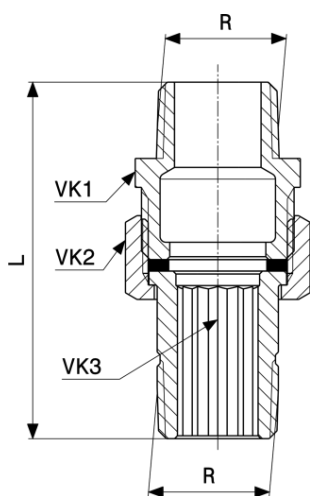
**Skrutkový spoj**

- červený bronz alebo kremíkový bronz  
**model 3334**

artikel	R	L	VK1	VK2	VK3
<b>320 188</b>	¾	51	27	23	
<b>320 195</b>	½	62	27	29	12
<b>320 201</b>	¾	68	34	36	17
<b>320 218</b>	1	74	44	46	22

VK = veľkosť kľúča

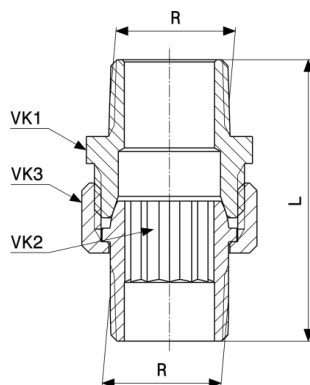

**Skrutkový spoj**

 - červený bronz alebo kremíkový bronz  
**model 3344**

artikel	R	L	VK1	VK2	VK3
<b>446 871*</b>	3/8	46	22	23	8
<b>446 888</b>	1/2	55	27	29	12
<b>446 895</b>	3/4	62	34	36	17
<b>446 901</b>	1	69	44	46	22

VK = veľkosť kľúča

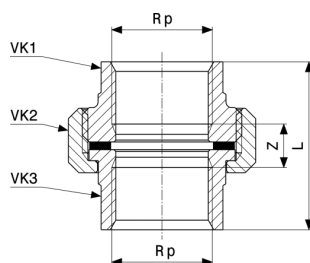
\* = dodávka len do vyčerpania skladových zásob



**Skrutkový spoj**

 - červený bronz alebo kremíkový bronz  
**model 3330**

artikel	Rp	Z	L	VK1	VK2	VK3
<b>441 432</b>	1/4	13	35	20	29	20
<b>282 363</b>	3/8	12	35	20	29	21
<b>271 022</b>	1/2	11	41	25	36	25
<b>271 039</b>	3/4	11	44	32	46	32
<b>271 046</b>	1	13	51	39	52	39
<b>271 053</b>	1 1/4	13	56	48	65	47
<b>271 060</b>	1 1/2	15	58	53	75	55
<b>271 077</b>	2	13	64	66	80	66
<b>651 138</b>	2 1/2	11	71	83	110	83
<b>651 145</b>	3	5	71	98	130	98

Z = rozmer Z

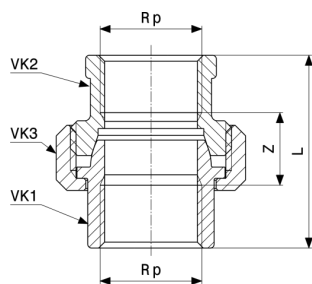
VK = veľkosť kľúča

**Skrutkový spoj**

 - červený bronz nebo kremíkový bronz  
**model 3340**

artikel	Rp	Z	L	VK1	VK2	VK3
<b>449 414*</b>	¼	16	38			23
<b>446 925*</b>	⅜	17	40			29
<b>446 932</b>	½	17	47			36
<b>446 949</b>	¾	17	50			46
<b>446 956</b>	1	21	60	37	37	52
<b>446 963</b>	1¼	22	65	47	47	65
<b>446 970</b>	1½	25	68	55	55	75
<b>446 987</b>	2	23	74	66	68	80

Z = rozměr Z

VK = velikost klíče

\* = dodávka len do vyčerpání skladových zásob

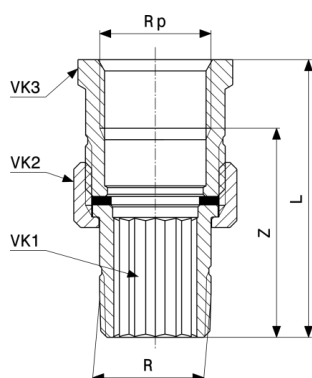
**Skrutkový spoj**

 - červený bronz nebo kremíkový bronz  
**model 3331**

artikel	R	Rp	Z	L	VK1	VK2	VK3
<b>282 370</b>	⅜	⅜	38	50	13	23	22
<b>271 374</b>	½	½	45	60	12	29	27
<b>271 367</b>	¾	¾	50	66	17	36	34
<b>271 350</b>	1	1	52	72	22	46	44
<b>271 343</b>	1¼	1¼	60	81	38	52	50
<b>271 336</b>	1½	1½	62	84	43	59	56

Z = rozměr Z

VK = velikost klíče

\* = dodávka len do vyčerpání skladových zásob

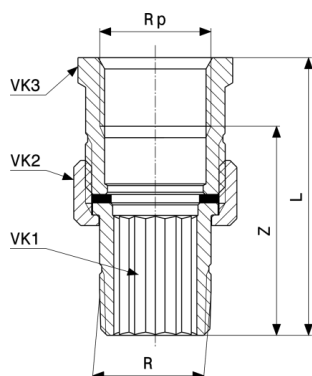
**Skrutkový spoj**

- červený bronz alebo kremíkový bronz  
**model 3331**

artikel	R	Rp	Z	L	VK1	VK2	VK3
<b>271 329</b>	2	2	58	84	58	75	67
<b>651 152</b>	2½	2½	66	88	83	95	71
<b>651 169*</b>	3	3	80	101	83	110	97

Z = rozmer Z

VK = veľkosť kľúča

\* = dodávka len do vyčerpania skladových zásob

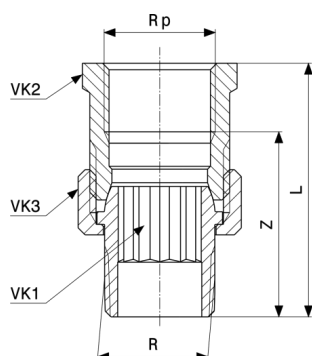

**Skrutkový spoj**

- červený bronz alebo kremíkový bronz  
**model 3341**

artikel	R	Rp	Z	L	VK1	VK2	VK3
<b>446 994</b>	⅝	⅝	33	45	8	22	23
<b>447 007</b>	½	½	41	56	12	27	29
<b>447 014</b>	¾	¾	44	60	17	34	36
<b>447 021</b>	1	1	45	64	22	44	46
<b>447 038</b>	1¼	1¼	51	72		50	52
<b>447 045</b>	1½	1½	52	73		55	59
<b>447 052</b>	2	2	53	78		70	75

Z = rozmer Z

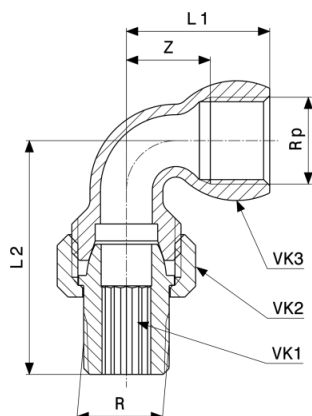
VK = veľkosť kľúča



**Skrutkový spoj**

- červený bronz alebo kremíkový bronz  
**model 3098**

artikel	R	Rp	Z	L1	L2	VK1	VK2	VK3
<b>148 041</b>	3/8	3/8	16	28	45	8	23	22
<b>145 804</b>	1/2	1/2	18	33	51	12	29	28

Z = rozmer Z

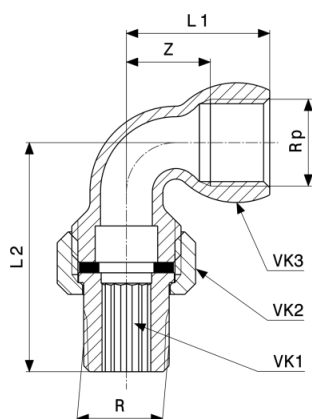
VK = veľkosť kľúča

**Skrutkový spoj**

- červený bronz alebo kremíkový bronz  
**model 3088**

artikel	R	Rp	Z	L1	L2	VK1	VK2	VK3
<b>348 663</b>	1/2	1/2	17	28	58	12	28	29
<b>348 670</b>	3/4	3/4	23	39	65	17	33	36
<b>348 687</b>	1	1	28	47	78	22	39	46
<b>348 694</b>	1 1/4	1 1/4	35	57	83	38	47	52
<b>348 700</b>	1 1/2	1 1/2	38	59	95	43	55	59
<b>348 717</b>	2	2	43	69	112	58	69	75

Z = rozmer Z

VK = veľkosť kľúča



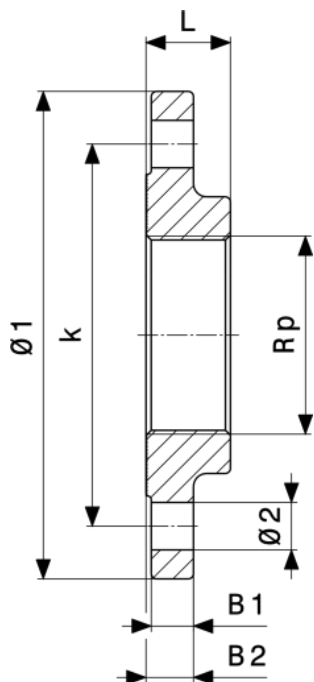

**Sanpress XL-príruba**  
 - červený bronz alebo kremíkový bronz  
**model 2259.2XL**

artikel	DN	Rp	Ø1	L	š1	š2	Ø2	k	po
<b>641 597</b>	65	2½	185	32	16	18	18	145	8
<b>641 603</b>	80	3	200	34	18	20	18	160	8
<b>641 610</b>	100	4	220	38	18	20	18	180	8

k = Ø rozstupovej kružnice skrutiek  
 po = počet otvorov

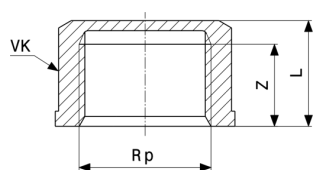

**Viečko**  
 - červený bronz alebo kremíkový bronz  
**model 3301**

artikel	Rp	Z	L	VK
<b>319 151</b>	¼	8	12	20
<b>281 854</b>	⅝	11	16	22
<b>266 660</b>	½	15	20	24
<b>266 653</b>	¾	16	21	30
<b>268 367</b>	1	19	29	38
<b>268 305</b>	1¼	21	30	47
<b>268 329</b>	1½	21	30	53
<b>268 343</b>	2	26	34	65

Z = rozmer Z  
 VK = veľkosť kľúča

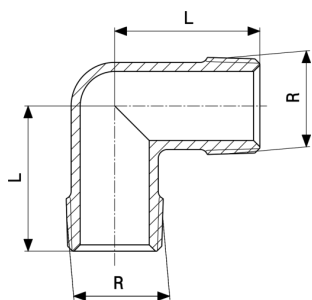

**Koleno 90°**  
- mosadz  
**model 1611**

artikel	R	L
<b>125 059*</b>	3/8	28
<b>110 680</b>	1/2	32
<b>131 586*</b>	3/4	36

\* = dodávka len do vyčerpania skladových zásob

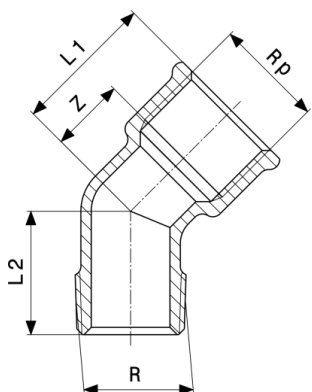

**Oblúk 45°**  
- mosadz  
**model 1615**

artikel	R	Rp	Z	L1	L2
<b>139 001*</b>	3/8	3/8	9	21	23
<b>115 555</b>	1/2	1/2	8	23	31

Z = rozmer Z

\* = dodávka len do vyčerpania skladových zásob

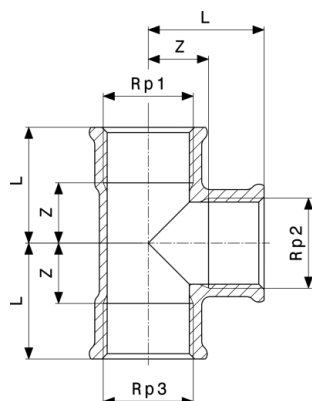

**T-kus**  
- mosadz  
**model 1622**

artikel	Rp1	Rp2	Rp3	Z	L
<b>114 275</b>	3/8	3/8	3/8	10	22
<b>105 525</b>	1/2	1/2	1/2	15	30
<b>111 762</b>	3/4	3/4	3/4	18	34
<b>130 190*</b>	1	1	1	20	39

Z = rozmer Z

\* = dodávka len do vyčerpania skladových zásob

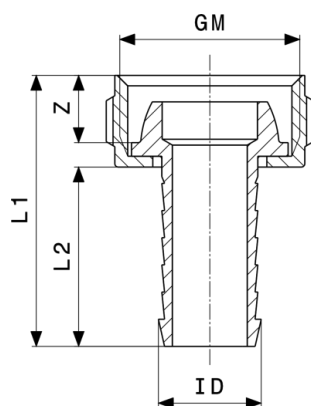

**Hadicový skrutkový spoj**  
- mosadz  
**model 1812**

artikel	ID	G	Z	L1	L2
<b>117 696*</b>	1/2	3/4	10	40	26
<b>129 323</b>	3/8	1/2	9	39	27
<b>109 073</b>	1/2	3/4	10	40	26
<b>111 793</b>	3/4	1	12	52	36

ID = pre vnútorný priemer hadice

Z = rozmer Z

\* = dodávka len do vyčerpania skladových zásob

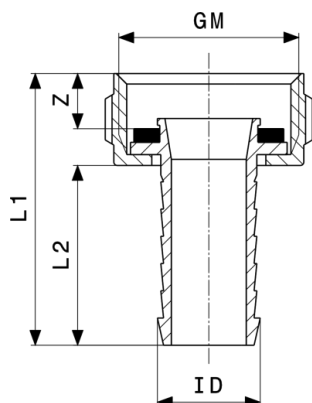

**Hadicový skrutkový spoj**  
- mosadz  
**model 1817**

artikel	ID	G	Z	L1	L2
<b>121 723*</b>	½	½	6	41	29
<b>131 807*</b>	¾	¾	7	51	37
<b>111 717</b>	½	½	6	41	29
<b>114 008</b>	¾	¾	7	51	37
<b>124 694</b>	1	1	8	52	37

ID = pre vnútorný priemer hadice

Z = rozmer Z

\* = dodávka len do vyčerpania skladových zásob

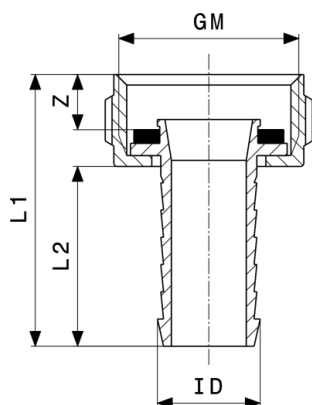

**Hadicový skrutkový spoj**  
- mosadz  
**model 1819**

artikel	ID	M	Z	L1	L2
<b>106 843</b>	½	22x1a	3	36	28

ID = pre vnútorný priemer hadice

Z = rozmer Z

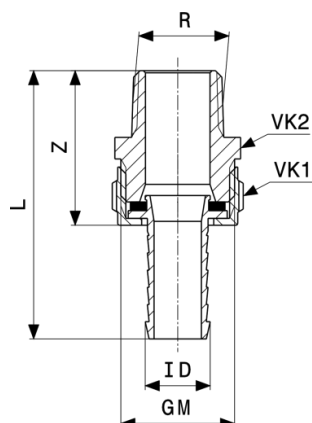

**Skrutkový spoj prepadovej rúrky**  
- mosadz  
**model 1831**

artikel	R	ID	G	Z	L	VK1	VK2
<b>124 878</b>	3/8	3/8	1/2	32	59		22
<b>105 648</b>	1/2	1/2	3/4	36	62		27
<b>109 707<sup>1</sup></b>	3/4	3/4	1	42	76		34
<b>112 318<sup>1</sup></b>	1	1	1 1/4	47	77	46	44
<b>123 642<sup>1</sup></b>	1 1/4	1 1/4	1 1/2	54	101	52	50
<b>128 739<sup>1</sup></b>	1 1/2	1 1/2	1 3/4	57	108	55	59
<b>138 653<sup>1</sup></b>	2	2	2 3/8	66	118	75	71

ID = pre vnútorný priemer hadice

Z = rozmer Z

VK = veľkosť kľúča

<sup>1)</sup> matica s viachranom

\* = dodávka len do vyčerpania skladových zásob

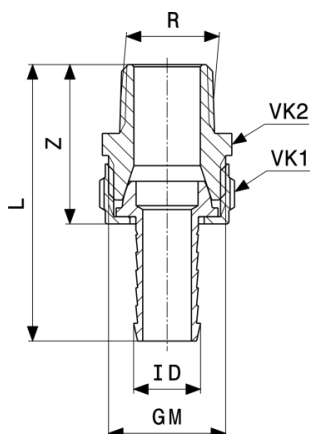

**Skrutkový spoj prepadovej rúrky**  
- mosadz  
**model 1832**

artikel	R	ID	G	Z	L	VK1	VK2
<b>122 416</b>	¾	¾	½	30	57		22
<b>104 498</b>	½	½	¾	36	63		27
<b>108 816</b>	¾	¾	1	41	77		34
<b>110 734<sup>1</sup></b>	1	1	1¼	47	83	46	44
<b>119 454<sup>1</sup></b>	1¼	1¼	1½	53	100	52	50
<b>125 219<sup>1</sup></b>	1½	1½	1¾	58	110	59	55
<b>131 432<sup>1</sup></b>	2	2	2¾	68	120	75	71

ID = pre vnútorný priemer hadice

Z = rozmer Z

VK = veľkosť kľúča

<sup>1)</sup> matica s viachranom

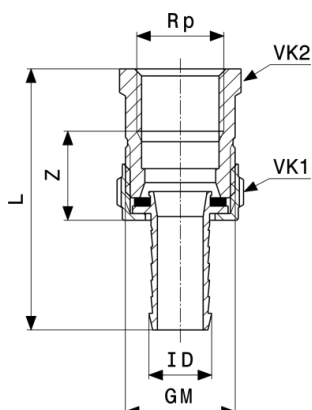

**Skrutkový spoj prepadovej rúrky**  
- mosadz  
**model 1841**

artikel	Rp	ID	G	Z	L	VK1	VK2
145 026*	3/8	3/8	1/2	18	57		22
119 690*	1/2	1/2	3/4	21	63		27
126 568 <sup>1</sup>	3/4	3/4	1	23	74		34
150 761 <sup>1</sup>	1 1/4	1 1/4	1 1/2	26	95	52	50

ID = pre vnútorný priemer hadice

Z = rozmer Z

VK = veľkosť kľúča

<sup>1</sup>) matica s viachranom

\* = dodávka len do vyčerpania skladových zásob

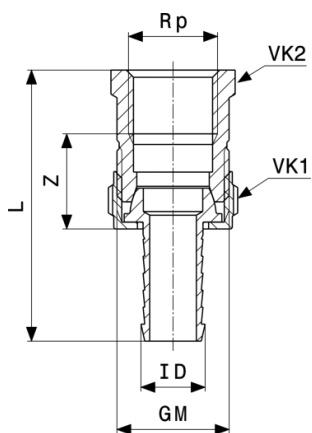

**Skrutkový spoj prepadovej rúrky**  
- mosadz  
**model 1842**

artikel	Rp	ID	G	Z	L	VK1	VK2
145 699	3/8	3/8	1/2	17	55		22
121 013	1/2	1/2	3/4	22	64		27
125 646 <sup>1</sup>	3/4	3/4	1	23	75		34
127 916 <sup>1</sup>	1	1	1 1/4	23	77	46	44

ID = pre vnútorný priemer hadice

Z = rozmer Z

VK = veľkosť kľúča

<sup>1</sup>) matica s viachranom

\* = dodávka len do vyčerpania skladových zásob

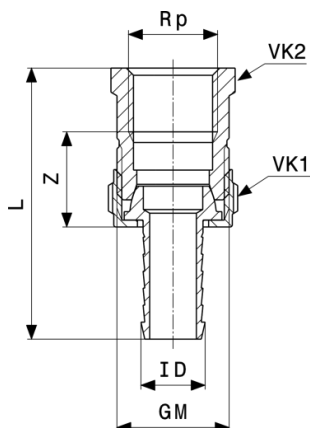

**Skrutkový spoj prepadovej rúrky**  
- mosadz  
**model 1842**

artikel	Rp	ID	G	Z	L	VK1	VK2
151 232 <sup>1</sup>	1¼	1¼	1½	26	94	52	50
154 325 <sup>1</sup>	1½	1½	1¾	26	98	59	55

ID = pre vnútorný priemer hadice

Z = rozmer Z

VK = veľkosť kľúča

<sup>1)</sup> matica s viachranom

\* = dodávka len do vyčerpania skladových zásob

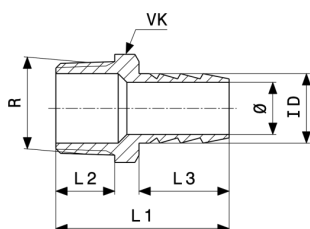

**Hadicový nátrubok**  
- mosadz  
**model 1845**

artikel	R	ID	L1	L2	L3	Ø	VK
140 540 <sup>*</sup>	¼	¼	35	8	25	8	
131 067 <sup>1</sup>	¾	¾	37	12	21	12	17
120 702 <sup>1</sup>	½	½	47	16	25	14	22
137 212 <sup>1</sup>	¾	¾	50	17	26	20	27
112 097	⅜	⅜	35	8	21	8	
110 598	¼	¼	35	8	25	8	
105 112 <sup>1</sup>	¾	¾	37	12	21	12	17
101 442	½	½	47	16	25	14	22
102 548 <sup>1</sup>	¾	¾	50	17	26	20	27
104 467 <sup>1</sup>	1	1	57	20	30	27	34

ID = pre vnútorný priemer hadice

VK = veľkosť kľúča

<sup>1)</sup> s viachranom

\* = dodávka len do vyčerpania skladových zásob



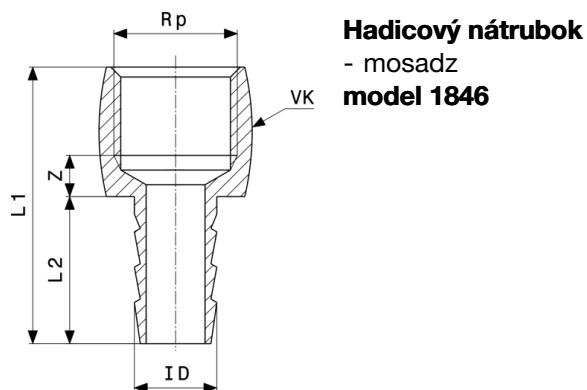

artikel	Rp	ID	Z	L1	L2	VK
<b>125 431<sup>1</sup></b>	¼	¼	4	40	25	
<b>135 393<sup>1</sup></b>	¾	¾	6	39	21	20
<b>136 185<sup>1</sup></b>	½	½	7	47	25	24
<b>145 781<sup>1</sup></b>	¾	¾	8	50	26	30
<b>129 606</b>	⅜	⅜	3	36	25	
<b>130 084</b>	¼	¼	4	40	25	
<b>112 479<sup>1</sup></b>	¾	¾	6	39	21	20
<b>105 679</b>	½	½	7	47	25	24
<b>111 106<sup>1</sup></b>	¾	¾	8	50	26	30
<b>118 105<sup>1</sup></b>	1	1	8	58	30	37

ID = pre vnútorný priemer hadice

Z = rozmer Z

VK = veľkosť kľúča

<sup>1)</sup> s viachranom

\* = dodávka len do vyčerpania skladových zásob

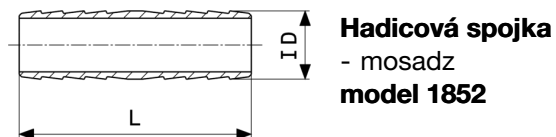

artikel	ID	L
<b>124 007</b>	¾	52
<b>110 925</b>	½	48
<b>108 632</b>	¾	55
<b>130 701</b>	1	62

ID = pre vnútorný priemer hadice

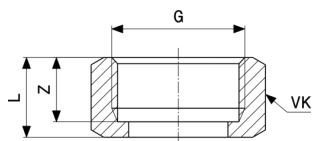

**Prevlečná matica**  
- mosadz  
**model 1121-654**

artikel	G	d	Z	L	VK
<b>110 208</b>	½	16,7	10	12	23
<b>107 895</b>	¾	22	12	15	29
<b>105 709</b>	1	26,8	13	16	36
<b>103 811</b>	1¼	33,8	14	17	46
<b>115 531</b>	1½	42,4	15	18	52
<b>119 492</b>	2	50,5	19	22	65

Z = rozmer Z

VK = veľkosť kľúča

# Imprint

## **Viega GmbH & Co. KG**

Viega Platz 1  
57439 Attendorn  
Germany  
Phone: +49/2722/61-0  
Fax: +49/2722/61-1566

The Viega GmbH & Co. KG is represented by the general partners: Viega Management B.V. (Managing directors: Michael Klenz, Sebastian Leigemann) and Viega Management GmbH (Managing directors: Michael Klenz, Sebastian Leigemann)

Balík Submittal Package predstavuje nezáväzné informácie, ktoré sú vám k dispozícii. Všetky obsahy balíka Submittal Package boli zostavované veľmi starostlivo. Napriek tomu nemôžeme zaručiť aktuálnosť, správnosť a úplnosť informácií. Balík Submittal Package nie je pri objednávke súčasťou predmetu plnenia zmluvy.