

Pexfit Pro

informácie o výrobku



obsah

1	Popis skupiny výrobkov	3
2	Povolené rúry	5
3	Certifikáty	7
4	Rozmery Z	11
5	Imprint	38

Popis skupiny výrobkov

Lisovací spojovací systém s lisovacími spojkami z červeného bronzu a z viacvrstvových zložených rúrok. Viacvrstvá rúrka, tvarovo stabilná, kyslíková bariéra, farba: biela. Lisovacie spojky s lisovacími puzdrami na zabezpečenie tesnosti a mechanickej zaťažiteľnosti spoja. Rúry sú kvôli ochrane vybavené zátkami. Určené pre inštalácie stúpacích a etážových rozvodov na omietku a pod omietku.

Označenie

Výrobca, rozmer rúry, šarža, zelený bod na lisovacom konci, schválenia systému, šedá zátka rúry

Lisovacie spojky s SC-Contur

Nedopatrením nezlisované spojenia budú pri naplnení zariadenia viditeľne netesné.

Spoločnosť Viega zaručuje rozpoznanie nezlisovaných spojov v nasledovných rozsahoch tlakov:

min. tlak vody: 0,1 MPa/100 kPa/1 bar/14,5 PSI

max. tlak vody: 0,65 MPa/650 kPa/6,5 bar/94,3 PSI

min. tlak vzduchu: 22 hPa/2,2 kPa/22 mbar/0,3 PSI

max. tlak vzduchu: 0,3 MPa/300 kPa/3 bar/43,5 PSI

Rozmery

d16–63

Náradie

Funkčná bezpečnosť lisovacích spojovacích systémov Viega závisí najmä od bezchybného stavu použitých lisovacích nástrojov a lisovacieho náradia. Viega odporúča používať lisovacie nástroje Viega na lisovanie lisovacích spojov Viega. Lisovacie nástroje Viega sa musia pravidelne kontrolovať autorizovaným servisnými partnermi spoločnosti.

Oblasti použitia

Pitná voda

Vykurovacie zariadenia

Dažďová voda

Zariadenia so stlačeným vzduchom

Upozornenie

Lisovací spojovací systém Pexfit Pro je vhodný na inštalácie pitnej vody podľa DIN 1988-200 a EN 806-2, v súlade s výberom materiálov podľa DIN EN 12502-1 a v súlade s podkladmi posudzovania kovových materiálov prichádzajúcich do kontaktu s pitnou vodou stanovenými Spolkovým úradom pre životné prostredie (UBA). V prípade použitia pre iné ako opísané oblasti použitia alebo pri pochybnostiach o správnom výbere materiálu, kontaktujte, prosím, spoločnosť Viega. Podrobné informácie o aplikáciách, obmedzeniach a národných normách a smerniciach nájdete v informáciách o výrobku, a to buď v tlačenej forme alebo na internetovej stránke spoločnosti Viega.

Prevádzkové podmienky inštalácií pitnej vody

Prevádzková teplota max. 70 °C/158 °F

Prevádzkový tlak max. 1,0 MPa/10 bar/145 PSI

Prevádzkové podmienky inštalácií vykurovania

Prevádzková teplota max. 80 °C/176 °F

Prevádzkový tlak max. 1,0 MPa/10 bar/145 PSI

Materiály lisovacích spojov

Červený bronz: CC499K

Softvérové riešenia TechCON

Softvérové riešenia pre riadenie služieb a podrobné plánovanie techniky potrubí, predstenovej, splachovacej a odvodňovacej techniky Viega.

Na jednoduché a rýchle riešenie konkrétnych cieľov projektov použite ďalšie bezplatné internetové aplikácie na internetových stránkach Viega.

Program pre výpočet tlakových strát

Internetová aplikácia na jednoduché a rýchle určenie rozmeru potrubí pitnej vody, vykurovania a plynových potrubí s príslušnou tabuľkou strát tlaku v celkovom systéme.

Zmeny a chyby sú vyhradené!

Aktuálne rozmery Z a montážne rozmery, ako aj ďalšie technické informácie nájdete na internetovej stránke Viega a pred nákupom, počas plánovania, výstavby a používania je nutné ich skontrolovať. Naše výrobky sú kontinuálne optimalizované.







Tento popis produktu obsahuje dôležité informácie o výbere produktu resp. systému, inštalácii a uvedení do prevádzky, ako aj o použití v súlade so stanoveným účelom a v prípade potreby o údržbových opatreniach. Tieto informácie o produktoch, ich vlastnostiach a aplikačných technikách vychádzajú z aktuálne platných noriem v Európe (napr. EN) a/alebo v Nemecku (napr. DIN/DVGW). Niektoré časti textu môžu odkazovať na technické predpisy v Európe/Nemecku. Mali by sa považovať za odporúčania pre ďalšie krajiny, kde neexistujú príslušné národné požiadavky. Príslušné národné zákony, štandardy, nariadenia, normy a ďalšie technické predpisy majú prednosť pred nemeckými/európskymi smernicami tohoto popisu produktu: Tu uvedené informácie nie sú záväzné pre iné krajiny a oblasti a mali by sa chápať ako odporúčanie.









Povolené rúry









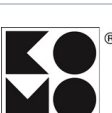

materiál rúry	model	artikel	vonkajší Ø	hrúbka steny
PE-Xc/Al/PE-Xc	4705	607 210	16	2,0
PE-Xc/Al/PE-Xc	4705	607 234	20	2,3
PE-Xc/Al/PE-Xc	4705	607 241	25	2,8
PE-Xc/Al/PE-Xc	4705	699 208	32	3,2
PE-Xc/Al/PE-Xc	4705.1	679 606	16	2,0
PE-Xc/Al/PE-Xc	4703	607 258		2,0
PE-Xc/Al/PE-Xc	4703	607 272	20	2,3
PE-Xc/Al/PE-Xc	4703	607 289	25	2,8
PE-Xc/Al/PE-Xc	4703	586 935	32	3,2
PE-Xc/Al/PE-Xc	4703	586 942	40	3,5
PE-Xc/Al/PE-Xc	4703	588 052	50	4,0
PE-Xc/Al/PE-Xc	4703	588 069	63	4,5
PE-Xc/Al/PE-Xc	4704	607 302	16	25,0
PE-Xc/Al/PE-Xc	4704	607 326	20	28,0
PE-Xc/Al/PE-Xc	4704	761 455	25	34,0
PE-Xc/Al/PE-Xc	4704.1	691 455	16	2,0
PE-Xc/Al/PE-Xc	4704.1	691 462		2,0
PE-Xc/Al/PE-Xc	4704.1	691 479	20	2,3
PE-Xc/Al/PE-Xc	4704.1	691 486		2,3
PE-Xc/Al/PE-Xc	4705.5	734 060	16	2,0
PE-Xc/Al/PE-Xc	4705.5	751 401		2,0
PE-Xc/Al/PE-Xc	4705.5	734 077	20	2,3
PE-Xc/Al/PE-Xc	4705.5	751 418		2,3
PE-Xc/Al/PE-Xc	4705.6	607 388	25	2,8
PE-Xc/Al/PE-Xc	4705.6	784 805		2,8
PE-Xc/Al/PE-Xc	4705.6	761 202	32	3,2
PE-Xc/Al/PE-Xc	4705.6	784 812		3,2
PE-RT/Al/PE-RT	4708	662 585	16	2,0
PE-RT/Al/PE-RT	4708	662 592	20	2,3
PE-RT/Al/PE-RT	4708.1	662 608	16	2,0
PE-RT/Al/PE-RT	4708.1	662 615	20	2,3
PE-RT/Al/PE-RT	4708.5	662 622	16	2,0
PE-RT/Al/PE-RT	4708.5	662 639	20	2,3
PE-Xc	2004	776 022	21	
PE-Xc	2004	105 761	25	
PE-Xc	2004	110 604	28	

materiál rúry	model	artikel	vonkajší Ø	hrúbka steny
PE-Xc	2004	103 460	34	
PE-Xc	2004	110 499	42	

Certifikáty

Dubai	Dubai Central laboratory Department Attestation of Conformity Viega Smartpress, metal fittings for plastic piping system
	BCCA Certificate Viega Smartpress
BULGARKONTROLA	BULGARKONTROLA Certificate of Conformity Viega Smartpress
VUPS	VUPS Certificate Viega Smartpress
	DVGW type examination certificate (distributor certificat for Viega India) Pexfit Pro (d 32 - 63)
	AENOR Certificate Viega Smartpress
	CSTB QB Certificate Viega Smartpress
	WRAS Certificate Viega Smartpress
EMI	EMI certificate Profipress, Sanpress, Easytop, Sanpress Inox, Pexfit Pro Fosta, Smartpress, gunmetal threaded fittings
EMI	EMI Certificate of Constancy of Performance Smartpress/Pexfit Pro
	IKRAM Product Certificate of Conformity Smartpress/Pexfit Pro, PPSU fittings

	<p>IKRAM Product Certificate of Conformity Pexfit Pro, copper alloy fittings</p>
	<p>IKRAM Product Certificate of Conformity Smartpress/Pexfit Pro, PE-Xc/Al/PE-Xc</p>
	<p>KOMO Product certificate Pexfit Pro PE-Xc/Al/PE-Xc piping system</p>
	<p>KOMO Product certificate Pexfit Pro PE-RT/Al/PE-RT piping system</p>
	<p>KOMO Product certificate Metal fittings for plastics piping system Pexfit Pro/Smartpress</p>
	<p>KIWA Product certificate Pexfit Pro PE-Xc/Al/PE-Xc piping system</p>
	<p>KIWA Product certificate Metal fittings for plastic piping system Pexfit Pro/Smartpress</p>
	<p>KIWA Product certificate Pexfit Pro PE-RT/Al/PE-RT piping system</p>
	<p>KIWA Product certificate PE-RT pipes</p>
	<p>KIWA Product certificate Pexfit Pro PE-RT piping system</p>
	<p>KOMO Product certificate PE-RT/Al pipes</p>

	<p>KOMO Product certificate PPSU Fittings</p>
	<p>KOMO Product certificate PE-Xc/Al pipes</p>
	<p>KOMO Product certificate Viega Smartpress PE-Xc/Al/PE-Xc piping system</p>
	<p>KOMO Product certificate Viega Smartpress PE-RT/Al/PE-RT piping system</p>
	<p>KIWA Product certificate PE-RT/Al pipes</p>
	<p>KIWA Product certificate PPSU Fittings</p>
	<p>KIWA Product certificate PE-Xc/Al pipes</p>
	<p>KIWA Product certificate Viega Smartpress PE-Xc/Al/PE-Xc piping system</p>
	<p>KIWA Product certificate Viega Smartpress PE-RT/Al/PE-RT piping system</p>
<p>EITS</p>	<p>EITS Technical Approval Viega Smartpress</p>
<p>EITS</p>	<p>EITS Certificate Viega Smartpress</p>
	<p>RISE Certificate viega Smartpress</p>

	<p>SGBC Certificate Pexfit Pro</p>
<p>STL</p>	<p>Singapore Test Lab Test Certificate Smartpress</p>
<p>SLS</p>	<p>SLS Test Certificate Pexfit Pro</p>
<p>UKRCERTIFICATION</p>	<p>LLC UKRCertification Certificate of conformity Pexfit Pro, Smartpress</p>

Rozmery Z

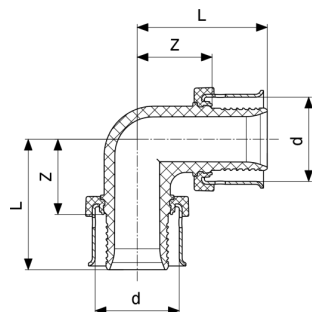

Viega Smartpress/Pexfit Pro-oblúk 90°
- PPSU
model 4716

artikel	d	Z	L
608 613	16	16	30
608 637	20	18	31
608 644	25	21	38

Z = rozmer Z

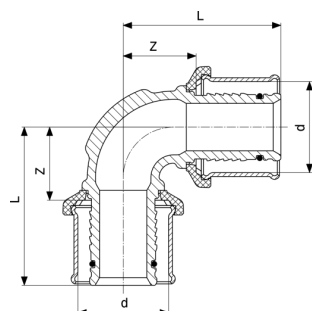

Pexfit Pro-koleno 90°
- červený bronz
model 2716

artikel	d	Z	L
588 076	32	24	52
588 083	40	35	65
588 090	50	41	76
588 106	63	47	89

Z = rozmer Z

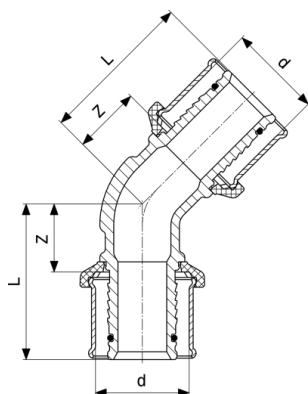

Pexfit Pro-koleno 45°
- červený bronz
model 2726

artikel	d	Z	L
588 465	32	20	48
588 472	40	29	58
588 489	50	31	66
588 496	63	34	75

Z = rozmer Z

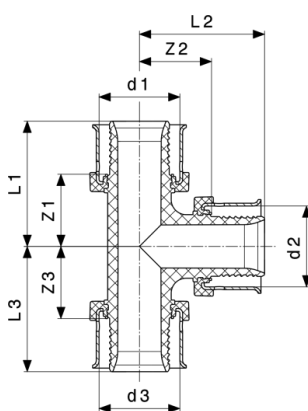

Viega Smartpress/Pexfit Pro-T-kus
- PPSU
model 4718

artikel	d1	d2	d3	Z1	Z2	Z3	L1	L2	L3
608 781	16	16	16	16	16	16	30	30	30
608 842	16	20	16	18	16	18	31	30	31
608 880	20	16	16	16	18	16	29	31	29
608 897	20	16	20	16	18	16	29	31	29
608 903	20	20	16	18	18	18	32	32	32
608 804	20	20	20	18	18	18	32	32	32
608 910	25	16	16	17	21	17	34	34	30
608 927	25	16	20	17	21	17	34	34	30
608 934	25	16	25	17	21	17	34	34	34
608 965	25	20	20	18	21	18	36	34	32

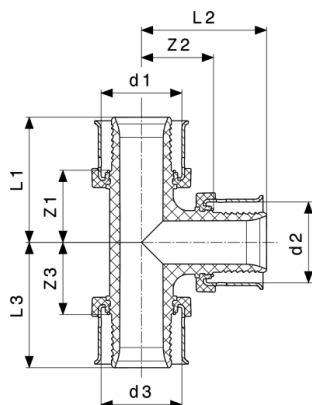

Viega Smartpress/Pexfit Pro-T-kus
- PPSU
model 4718

artikel	d1	d2	d3	Z1	Z2	Z3	L1	L2	L3
608 972	25	20	25	18	21	18	36	34	36
608 941	25	25	16	21	21	21	38	38	34
608 958	25	25	20	21	21	21	38	38	34
608 811	25	25	25	21	21	21	38	38	38

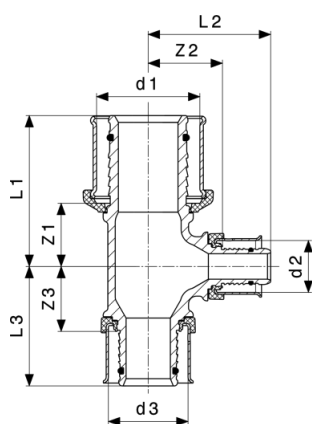

Pexfit Pro-T-kus
- červený bronz
model 4718.7

artikel	d1	d2	d3	Z1	Z2	Z3	L1	L2	L3
608 989	32	16	25	20	24	20	48	39	38
608 996	32	16	32	20	24	20	48	40	48
636 319	32	20	20	20	23	22	48	40	39
609 009	32	20	32	20	23	20	48	40	48
609 016	32	25	25	24	25	24	52	42	42
609 023	32	25	32	24	25	24	52	42	52
609 030	40	20	40	26	27	26	55	44	55
609 047	40	25	32	26	28	25	55	45	53
609 054	40	25	40	26	30	26	55	47	55
609 061	50	25	50	30	34	30	65	51	65

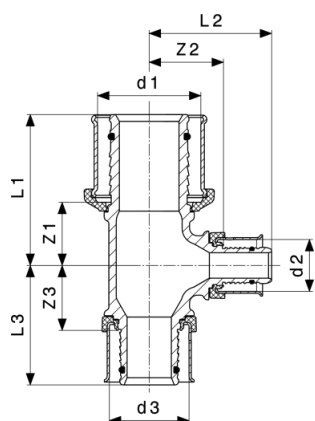

Pexfit Pro-T-kus
- červený bronz
model 4718.7

artikel	d1	d2	d3	Z1	Z2	Z3	L1	L2	L3
613 891	63	25	63	33	42	33	74	59	74

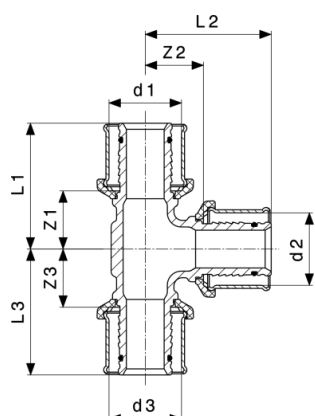

Pexfit Pro-T-kus
- červený bronz
model 2718

artikel	d1	d2	d3	Z1	Z2	Z3	L1	L2	L3
588 014	32	32	32	24	24	24	52	52	52
588 359	40	32	32	28	28	28	58	56	56
588 366	40	32	40	28	28	28	58	56	58
588 021	40	40	40	62	62	62	32	32	32
588 373	50	32	50	30	32	30	65	60	65
588 038	50	50	50	40	40	40	75	75	75
588 380	63	32	63	32	40	32	74	68	74
588 045	63	63	63	45	45	45	87	87	87

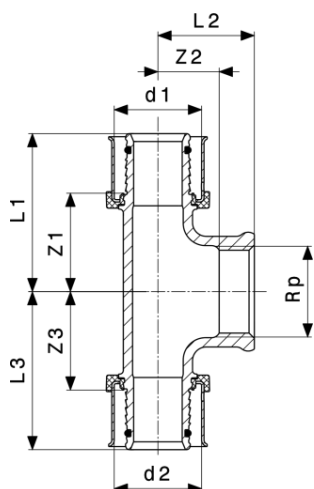

Pexfit Pro-T-kus
- červený bronz
model 4717

artikel	d1	Rp	d2	Z1	Z2	Z3	L1	L2	L3
608 026	16	½	16	24	7	24	39	22	39
608 040	20	½	20	23	9	23	40	24	40
608 057	25	¾	25	29	12	29	46	28	46

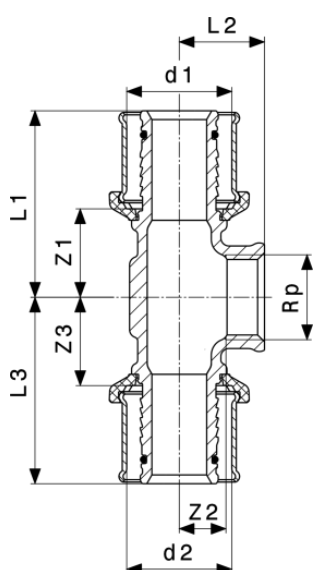

Pexfit Pro-T-kus
- červený bronz
model 2717

artikel	d1	Rp	d2	Z1	Z2	Z3	L1	L2	L3
588 298	32	¾	32	26	8	26	54	24	54
588 311	50	¾	50	35	18	35	70	35	70

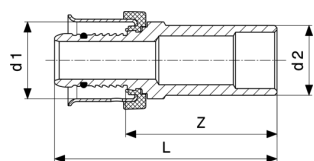

Pexfit Pro-zásuvný kus
- červený bronz
model 4713

artikel	d1	d2	Z	L
655 389	16	15	33	48
608 125	20	22	34	51
608 132	25	22	34	51

Z = rozměr Z

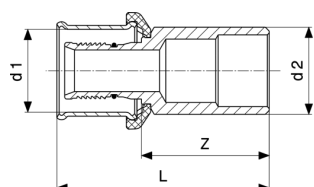

Pexfit Pro-zásuvný kus
- červený bronz
model 2713

artikel	d1	d2	Z	L
588 434	32	28	36	64

Z = rozměr Z

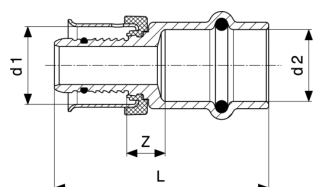

Pexfit Pro-prechodový kus
- červený bronz
model 4713P

artikel	d1	d2	Z	L
608 200	16	15	8	46
608 224	20	15	8	46

Z = rozměr Z

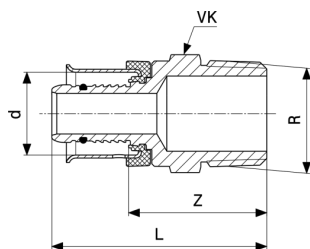

Pexfit Pro-prechodový kus
- červený bronz
model 4711

artikel	d	R	L	Z	VK
607 852	16	½	43	28	22
607 869	16	¾	45	30	27
607 883	20	½	44	28	24
607 890	20	¾	46	29	27
607 906	25	¾	47	29	27
607 913	25	1	52	34	34

Z = rozměr Z

VK = velikost klíče

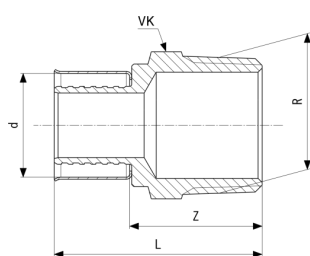

Pexfit Pro-prechodový kus
- červený bronz
model 2711

artikel	d	R	Z	L	VK
588 137	32	1	40	68	34
588 144	32	1¼	43	71	43
588 151	40	1¼	41	71	43
588 168	50	1¼	43	79	47
588 175	63	2	49	91	68

Z = rozměr Z

VK = velikost klíče

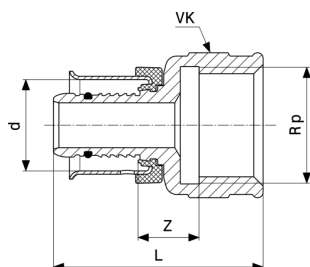

Pexfit Pro-prechodový kus
- červený bronz
model 4712

artikel	d	Rp	Z	L	VK
607 937	16	½	8	38	25
607 944	16	¾	9	40	25
607 975	20	½	8	39	25
607 982	20	¾	9	41	25
607 999	25	¾	12	42	25

Z = rozmer Z

VK = veľkosť kľúča

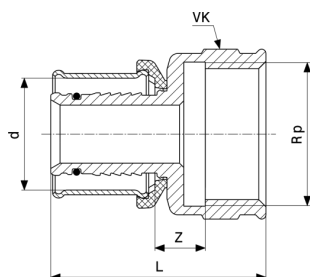

Pexfit Pro-prechodový kus
- červený bronz
model 2712

artikel	d	Rp	Z	L	VK
588 229	32	1	7	54	38
588 236	40	1¼	8	59	47

Z = rozmer Z

VK = veľkosť kľúča

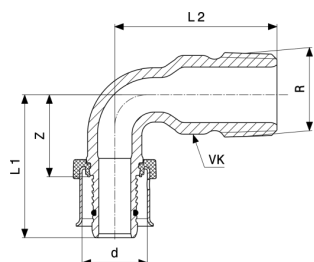

Pexfit Pro-prechodový oblúk 90°
- červený bronz
model 4714

artikel	d	R	Z	L1	L2	VK
607 722	16	½	21	34	41	19
607 739	20	½	22	35	42	19
607 753	20	¾	24	37	53	24
607 760	25	¾	25	42	53	24

Z = rozmer Z

VK = veľkosť kľúča

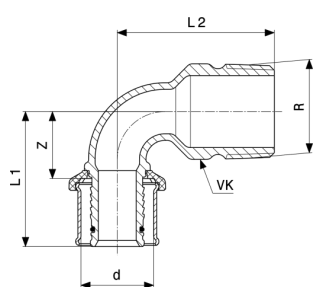

Pexfit Pro-prechodový oblúk 90°
- červený bronz
model 2714

artikel	d	R	Z	L1	L2	VK
589 424	32	1	24	52	58	32
588 113	40	1¼	35	65	72	32
588 120	50	1¼	41	76	75	41

Z = rozmer Z

VK = veľkosť kľúča

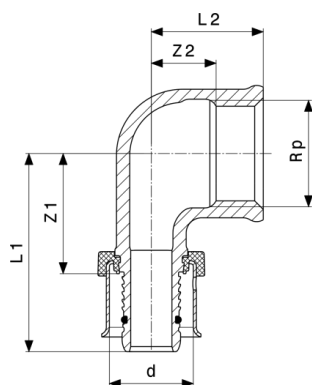

Pexfit Pro-prechodový oblúk 90°
- červený bronz
model 4714.1

artikel	d	Rp	Z1	Z2	L1	L2
607 791	16	½	24	7	37	22
607 814	20	½	24	9	37	24
607 821	20	¾	29	10	42	26
607 838	25	¾	29	12	46	28

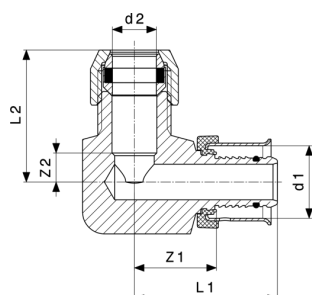

Pexfit Pro-pripojovacie koleno 90°
- červený bronz
model 4714.7

artikel	d1	d2	Z1	Z2	L1	L2
636 203*	16	10	19	7	32	30

* = dodávka len do vyčerpania skladových zásob

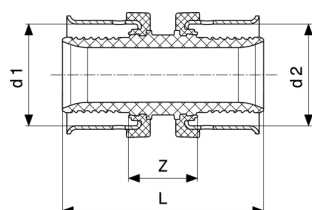

Viega Smartpress/Pexfit Pro-spojka
- PPSU
model 4715

artikel	d1	d2	Z	L
608 668	16	16	14	41
608 729	20	16	14	41

Z = rozmer Z

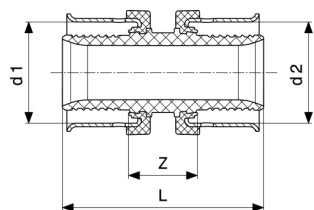

Viega Smartpress/Pexfit Pro-spojka
- PPSU
model 4715

artikel	d1	d2	Z	L
608 682	20	20	14	41
608 743	25	16	14	45
608 736	25	20	14	45
608 699	25	25	14	49

Z = rozměr Z

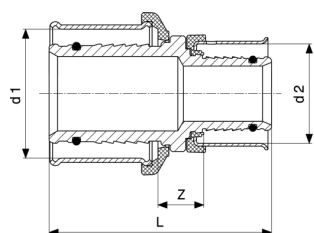

Pexfit Pro-spojka
- červený bronz
model 4715.7

artikel	d1	d2	Z	L
608 750	32	20	12	56
608 767	32	25	12	57

Z = rozměr Z

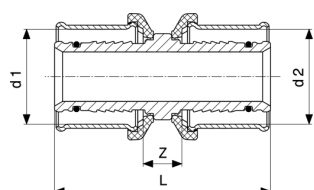

Pexfit Pro-spojka
- červený bronz
model 2715

artikel	d1	d2	Z	L
588 182	32	32	11	67
588 267	40	32	11	69
588 199	40	40	11	71
588 274	50	40	11	77
588 205	50	50	11	82
588 281	63	50	11	89

Z = rozměr Z

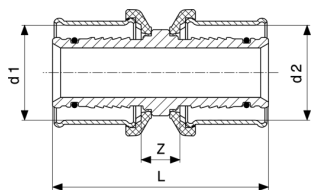

Pexfit Pro-spojka
- červený bronz
model 2715

artikel	d1	d2	Z	L
588 212	63	63	11	95

Z = rozměr Z

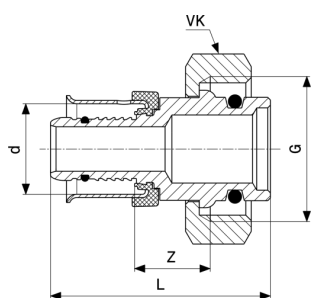

Pexfit Pro-připájecí skrutkový spoj
- červený bronz
model 4722P

artikel	d	G	Z	L	VK
608 316	16	3/4	13	39	30
608 330	20	3/4	12	40	30

Z = rozměr Z

VK = velikost klíče

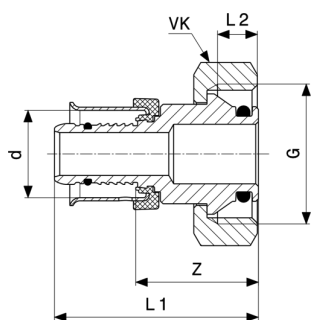

Pexfit Pro-připájecí skrutkový spoj
- červený bronz
model 4735

artikel	d	G	Z	L1	L2	VK
608 354	16	3/4	23	39	8	30
608 361	20	3/4	23	40	8	30
699 550	25	3/4	30	48	10	30

Z = rozměr Z

VK = velikost klíče

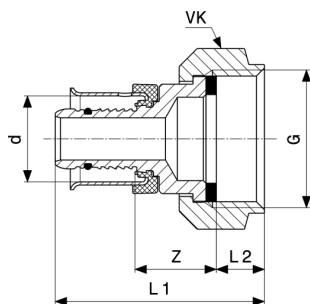

Pexfit Pro-připájecí škrutkový spoj
- červený bronz
model 4763

artikel	d	G	Z	L1	L2	VK
636 258	16	3/8	20	42	7	22
608 378	16	1/2	17	37	5	23
608 385	16	3/4	16	40	9	30
608 415	20	1/2	20	43	7	24
608 422	20	3/4	21	47	9	30
608 439	25	3/4	22	48	8	30

Z = rozměr Z

VK = velikost klíče

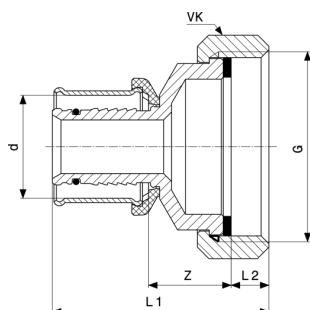

Pexfit Pro-připájecí škrutkový spoj
- červený bronz
model 2763

artikel	d	G	Z	L1	L2	VK
588 403	32	1 1/4	14	55	12	50
588 410	40	1 1/4	26	66	10	46
588 427	50	1 3/4	17	62	10	59

Z = rozměr Z

VK = velikost klíče

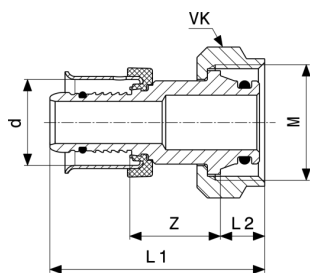

Pexfit Pro-pripájací skrutkový spoj
- červený bronz
model 4783

artikel	d	M	Z	L1	L2	VK
608 446	16	22	18	42	9	26
608 453	16	24	20	45	10	27

Z = rozmer Z

VK = veľkosť kľúča

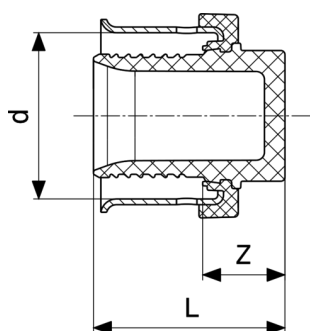

Viega Smartpress/Pexfit Pro-viečko
- PPSU
model 4756

artikel	d	Z	L
608 569	16	9	23
608 583	20	9	23
608 590	25	10	27

Z = rozmer Z

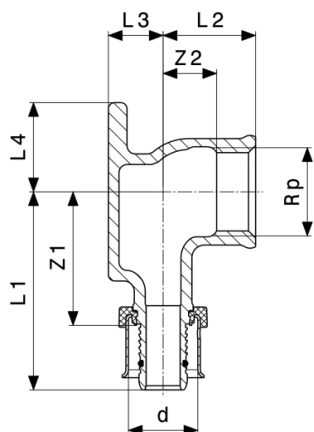

Pexfit Pro-nástenka
- červený bronz
model 4725.5

artikel	d	Rp	Z1	Z2	L1	L2	L3	L4
608 248	16	½	32	7	47	22	13	21
608 262	20	½	32	9	48	24	15	21
608 279	20	¾	32	10	48	26	18	21

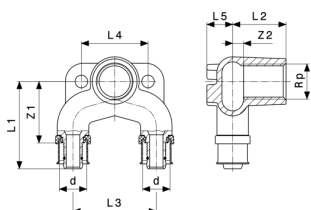

Pexfit Pro-dvojitá nástenka
- červený bronz
model 4725.7

artikel	d	Rp	Z1	Z2	L1	L2	L3	L4	L5
608 286	16	½	37	0	50	32	50	40	16
692 711	20	½	35	0	52	32	50	40	16

L = délka

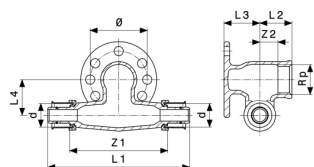

Pexfit Pro-nástenka T-kus
- červený bronz
model 4724.3

artikel	d	Rp	Z1	Z2	L1	L2	L3	L4	Ø
636 234	16	½	68	8	98	23	25	25	40
636 241	20	½	67	8	100	23	25	25	40

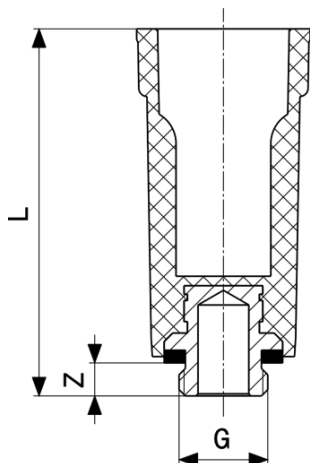

Zátka pre tlakové skúšky
- plast
model 1516.113

artikel	G	Z	L
116 644	3/8	7	85
100 766	1/2	11	92
107 666	3/4	9	87

Z = rozmer Z

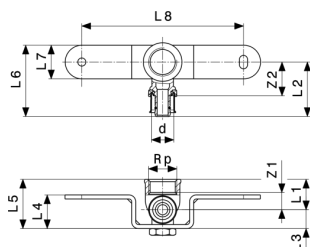

Pexfit Pro-montážna jednotka
model 4723

artikel	d	Rp	Z1	Z2	L1	L2	L3	L4	L5	L6
688 639	16	1/2	8	25	23	38	14	25	37	51

artikel	d	Rp	L7	L8
688 639	16	1/2	25	120

L = dĺžka

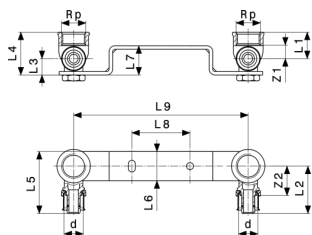

Pexfit Pro-montážna jednotka
- červený bronz
model 4724

artikel	d	Rp	rozstup	Z1	Z2	L1	L2	L3	L4	L5
688 622	16	½	150	8	25	23	38	14	37	51

artikel	d	Rp	rozstup	L6	L7	L8	L9
688 622	16	½	150	25	25	50	150

L = délka

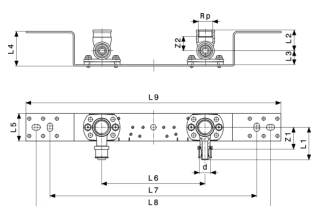

Pexfit Pro-montážna jednotka
- ocel' pozinkovaná
model 4721.71

artikel	d	Rp	Z1	Z2	L1	L2	L3	L4	L5	L6
656 850	16	½	31	7	47	22	17	50	40	150

artikel	d	Rp	L7	L8	L9
656 850	16	½	300	340	370

L = délka

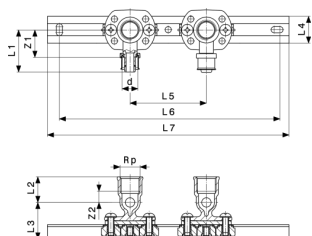

Pexfit Pro-montážna jednotka
- ocel' pozinkovaná
model 4741

artikel	d	Rp	Z1	Z2	L1	L2	L3	L4	L5	L6
636 470	16	½	31	7	47	22	32	28	80	231

artikel	d	Rp	L7
636 470	16	½	253

L = délka

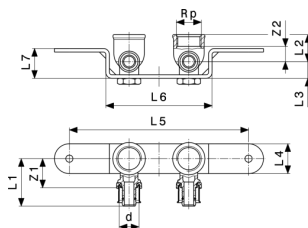

Pexfit Pro-montážna jednotka model 4723.1

artikel	d	Rp	rozstup	Z1	Z2	L1	L2	L3	L4	L5
682 651	16	½	35/45/50	25	8	38	23	14	25	150

artikel	d	Rp	rozstup	L6	L7
682 651	16	½	35/45/50	89	25

L = dĺžka

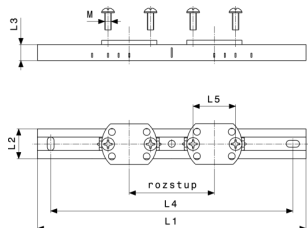

Držiak
- ocel pozinkovaná
model 2141.3

artikel	rozstup	L1	L2	L3	L4	L5	M
581 701	80–150	253	28	15	228	40	6

L = dĺžka

M = druh závitu

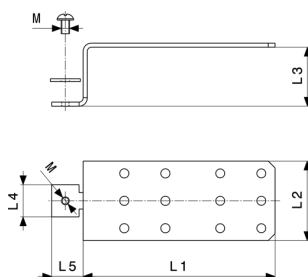

Držiak
- ocel pozinkovaná
model 2141.4

artikel	L1	L2	L3	L4	L5	M
586 706	140	58	43	24	23	6

L = dĺžka

M = druh závitu

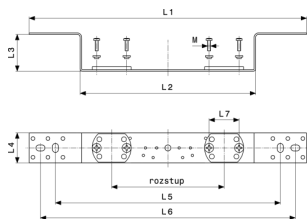

Držiak
- oceľ pozinkovaná
model 2021.7

artikel	rozstup	L1	L2	L3	L4	L5	L6	L7	M
651 350	70/100/150	370	234	48	40	300	340	40	4

L = dĺžka
M = druh závitu

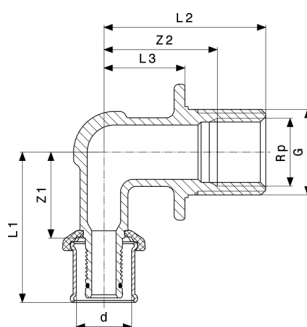

Pexfit Pro-stenová priechodka
- červený bronz
model 4732.11

artikel	d	Rp	G	L	Z1	Z2	L1	L2	L3
608 293	16	½	¾	18	29	28	44	43	25

L = dĺžka

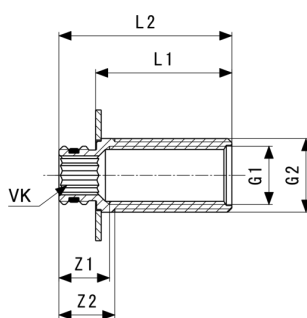

Stenová priechodka
model 2032.1

artikel	G1	G2	L	Z1	Z2	L1	L2	VK
764 067	½	¾	35	18	20	37	50	12
764 074	½	¾	47	17	20	49	62	12

L = dĺžka
VK = veľkosť kľúča

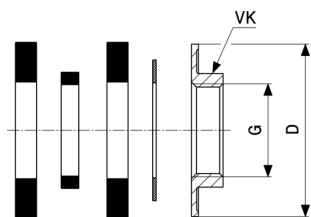

**Montážna súprava
model 1526.414-897**

artikel	G	VK	D
104 887	¾	29	49

VK = veľkosť kľúča
D = vonkajší priemer

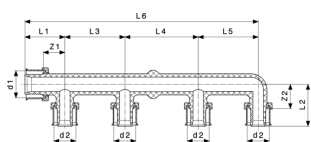

**Viega Smartpress/Pexfit Pro-rozdeľovač
- PPSU
model 4733**

artikel	d1	d2	Z1	Z2	L1	L2	L3	L4	L5	L6
610 111*	20	16	16	18	30	32	45	55		130
610 135*	20	16	16	18	30	32	45	55	45	175
610 098	20	16	17	18	30	32	45			75

L = dĺžka
* = dodávka len do vyčerpania skladových zásob

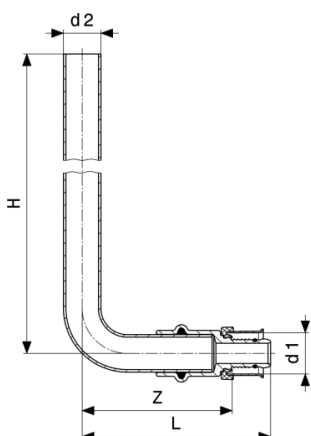

**Pexfit Pro-súprava pripojovacieho oblúka
model 4777**

artikel	d1	d2	h	v	Z	L	v
645 090	16	15	52	350	63	78	350

Z = rozmer Z

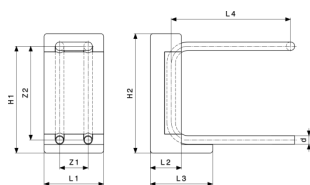

**Pripojovací blok k vykurovaciemu telesu
model 1097.6**

artikel	d	Z1	Z2	L1	L2	L3	L4	v1	v2
364 045	15	50	165	105	55	110	210	188	210
379 698	15	50	235	105	55	110	210	258	280

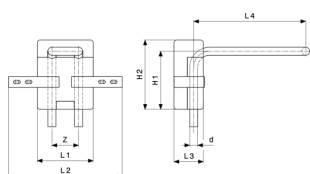

**Pripojovací blok k vykurovaciemu telesu
model 1097.9**

artikel	d	v	Z	L1	L2	L3	L4	v1	v2
586 379	15	150	50	105	214	55	210	109	130

Z = rozmer Z

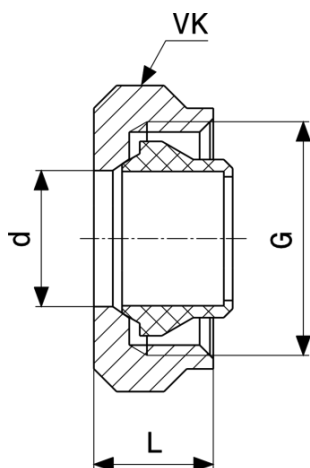

**Pripájací skrutkový spoj
- mosadz poniklovaná
model 94385.2**

artikel	d	G	L	VK
636 050	15	3/4	14	30

VK = veľkosť kľúča

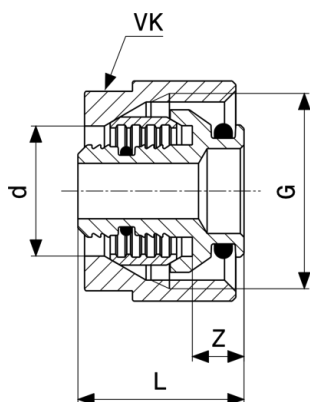

Pripájací skrutkový spoj
- mosadz poniklovaná
model 1037

artikel	d	G	Z	L	VK
614 522	16	¾	6	25	27

Z = rozmer Z
VK = veľkosť kľúča

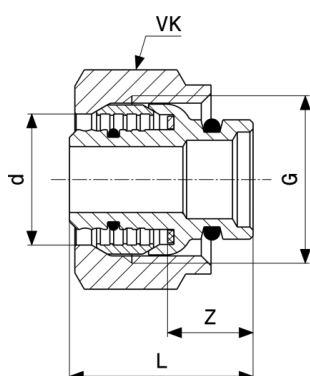

Skrutkový spoj so svorným krúžkom
- mosadz
model 1019

artikel	d	s	Z	L	VK	G
356 682	16	2	13	29	30	¾

Z = rozmer Z
VK = veľkosť kľúča

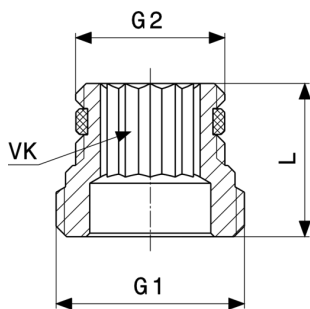

Adaptérová súprava
- mosadz
model 1096.8

artikel	G1	G2	L	VK
357 122	½	¾	22	12

VK = veľkosť kľúča

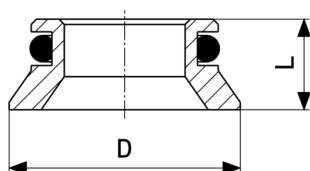

Adaptérová súprava
model 1096.9

artikel	D	L
308 872	22	9

D = vonkajší priemer

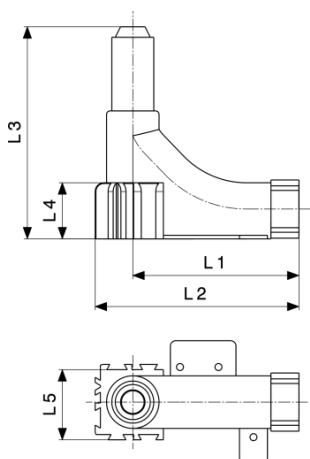

Oblúk vedenia rúrky 90°
model 1072.3

artikel	L1	L2	L3	L4	L5
309 855	95	117	121	32	37

L = dĺžka

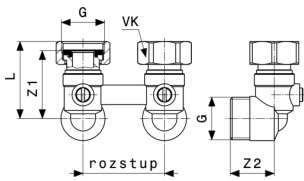

Pripojovací kus k vykurovaciemu telesu
- mosadz matne poniklovaná
model 1097.5

artikel	G	rozstup	Z1	Z2	L	VK
359 133	3/4	50	42	27	47	30

VK = veľkosť kľúča

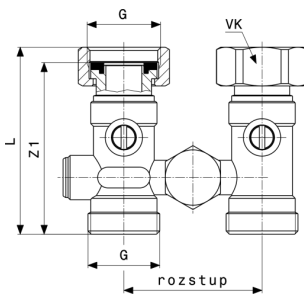

Pripojovací kus k vykurovaciemu telesu
- mosadz matne poniklovaná
model 1096.0

artikel	G	rozstup	Z1	L	VK
359 096	3/4	50	62	68	30

VK = veľkosť kľúča

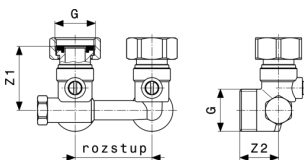

Pripojovací kus k vykurovaciemu telesu
- mosadz matne poniklovaná
model 1097.0

artikel	G	rozstup	Z1	Z2	L	VK
359 126	3/4	50	43	25	47	30

VK = veľkosť kľúča

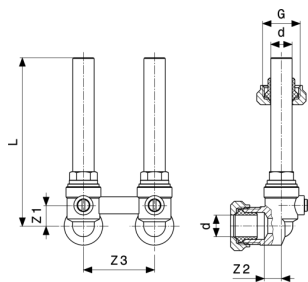

Pripojovacia súprava k vykurovaciemu telesu
 - mosadz matne poniklovaná
model 1097.7

artikel	d	G	Z1	Z2	Z3	L
364 052	15	¼	15	11	50	118

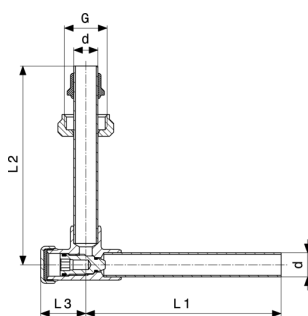

Pripojovacia súprava k vykurovaciemu telesu
 - mosadz poniklovaná
model 2272.5

artikel	d	G	L1	L2	L3
360 399	15	¼	121	123	28

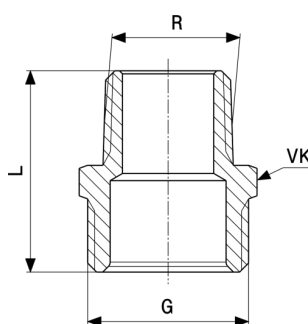

Adaptérová súprava
 - mosadz matne poniklovaná
model 1022.6

artikel	R	G	L	VK
153 687	½	¼	33	27

VK = veľkosť kľúča

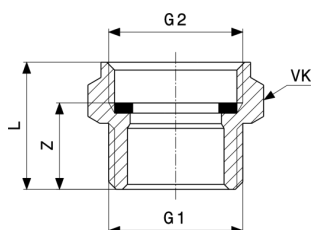

Adaptérová súprava
- mosadz matne poniklovaná
model 1022.5

artikel	G1	G2	Z	L	VK
137 342	¾	¾	17	25	30

Z = rozmer Z

VK = veľkosť kľúča

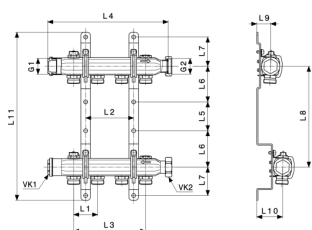

Rozdelovač
- ušľachtilá oceľ
model 1078

artikel	n	L1	L2	L3	L4	L5	L6	L7	L8	L9
586 225	2	50			142	60	75	60	210	28
586 232	3	50	50	100	192	60	75	60	210	28
586 249	4	50	100	150	242	60	75	60	210	28
587 550	5	50	150	200	292	60	75	60	210	28
587 567	6	50	200	250	342	60	75	60	210	28
587 574	7	50	250	300	392	60	75	60	210	28
587 581	8	50	300	350	442	60	75	60	210	28
587 598	9	50	350	400	492	60	75	60	210	28
587 604	10	50	400	450	542	60	75	60	210	28
587 611	11	50	450	500	592	60	75	60	210	28
587 628	12	50	500	550	642	60	75	60	210	28

artikel	n	L10	L11	VK1	VK2	G1	G2
586 225	2	53	350	25	37	¾	1
586 232	3	53	350	25	37	¾	1
586 249	4	53	350	25	37	¾	1
587 550	5	53	350	27	37	¾	1
587 567	6	53	350	25	37	¾	1

L = dĺžka

VK = veľkosť kľúča

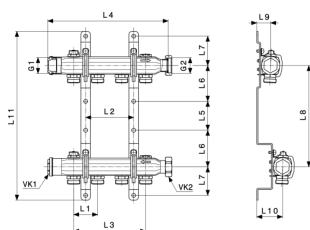

Rozdělovač
- ušlechtilá ocel'
model 1078

artikel	n	L10	L11	VK1	VK2	G1	G2
587 574	7	53	350	25	37	¾	1
587 581	8	55		25	37	¾	1
587 598	9	55		25	37	¾	1
587 604	10	53	350	25	37	¾	1
587 611	11	53	350	25	37	¾	1
587 628	12	53	350	25	37	¾	1

L = délka

VK = velikost klíče

Imprint

Viega GmbH & Co. KG

Viega Platz 1
57439 Attendorn
Germany
Phone: +49/2722/61-0
Fax: +49/2722/61-1566

The Viega GmbH & Co. KG is represented by the general partners: Viega Management B.V. (Managing directors: Michael Klenz, Sebastian Lelgemann) and Viega Management GmbH (Managing directors: Michael Klenz, Sebastian Lelgemann)

Balík Submittal Package predstavuje nezáväznú informáciu, ktorá sú vám k dispozícii. Všetky obsahy balíka Submittal Package boli zostavované veľmi starostlivo. Napriek tomu nemôžeme zaručiť aktuálnosť, správnosť a úplnosť informácií. Balík Submittal Package nie je pri objednávke súčasťou predmetu plnenia zmluvy.